

# Dialog 4220 Lite/Dialog 4222 Office

Telefoni di sistema per Ericsson MD110 e Ericsson MX-ONE™ Telephony System

Manuale d'uso



IT/LZT 103 060 R4B

© Ericsson Enterprise AB 2006

# Sommaro

Introduzione .....	5
Informazioni importanti per l'utente .....	7
Descrizione .....	8
Free Seating (opzionale) .....	17
Chiamate in arrivo .....	18
Chiamate in uscita .....	23
Durante le chiamate .....	35
Inoltro di chiamate .....	41
Informazioni sull'assenza (opzionale) .....	53
Messaggi .....	55
Funzioni di gruppo .....	61
Altre funzioni utili .....	64
Impostazioni .....	70
Accessori .....	83
Installazione .....	89
Risoluzione dei problemi .....	97
Glossario .....	98
Indice .....	99



# Introduzione

Benvenuti nel Manuale d'uso per i telefoni *Ericsson Dialog 4220 Lite* e *Ericsson Dialog 4222 Office*. In questo manuale vengono descritte le funzioni disponibili dei telefoni quando questi sono collegati al **Ericsson MD110** o **Ericsson MX-ONE™ Telephony System**.

Le funzioni disponibili con questi telefoni sono progettate per un uso semplice in tutte le diverse situazioni.

Vengono descritte le funzioni dei telefoni *Ericsson Dialog 4220 Lite* e *Ericsson Dialog 4222 Office* come programmate in fabbrica. La procedura di programmazione del telefono di cui si dispone potrebbe essere diversa. Per ulteriori informazioni, rivolgersi all'amministratore del sistema.

In alcuni paesi vengono utilizzati codici diversi per alcune funzioni. In questo manuale tutte le funzioni vengono descritte utilizzando il codice più diffuso.

È possibile scaricare la versione più recente del presente manuale dal sito Web al seguente indirizzo:

<http://www.ericsson.com/enterprise/library/manuals.shtml>

## Copyright

Tutti i diritti riservati. Nessuna parte del presente documento può essere riprodotta, memorizzata in sistemi di backup, né trasmessa in alcuna forma o mediante dispositivi elettronici o meccanici, comprese la fotocopiatura e la registrazione, senza l'esplicita autorizzazione scritta dell'editore ad eccezione di quanto previsto dal presente contratto.

Se la presente pubblicazione è disponibile sul sito Ericsson, è possibile scaricare e stampare il contenuto del file solo per uso privato, ma non è consentita la ridistribuzione. Nessuna parte di questa pubblicazione può essere modificata, adattata o utilizzata per fini commerciali. Ericsson non sarà responsabile di eventuali danni derivanti dall'uso di pubblicazioni modificate o adattate.

---

## Garanzia

ERICSSON NON CONCEDE GARANZIE DI NESSUN TIPO SUL SUO MATERIALE, COMPRESSE MA NON LIMITATE ALLE GARANZIE IMPLICITE DI RIVENDIBILITÀ E DI APPLICABILITÀ PER UNO SCOPO PARTICOLARE. Ericsson non sarà ritenuto responsabile per eventuali errori ivi contenuti, né per danni involontari o indiretti correlati alla fornitura, alle prestazioni o all'utilizzo di questo materiale.

---

## Dichiarazione di conformità

*Ericsson Enterprise AB dichiara che il presente telefono è conforme ai requisiti e alle norme fondamentali della direttiva europea R&TTE n° 1999/5/EC.*

Ulteriori dettagli sono disponibili all'indirizzo:  
<http://www.ericsson.com/sdoc>.



# Informazioni importanti per l'utente

## **Istruzioni per la sicurezza**



### **Conservare queste istruzioni.**

### **Leggere queste istruzioni per la sicurezza prima dell'uso.**

**Nota:** *quando si utilizza il telefono o un apparecchio collegato, è sempre opportuno attenersi alle precauzioni di sicurezza di base riportate di seguito in modo da ridurre il rischio di incendi, scosse elettriche e altri danni alle persone.*

- Seguire le istruzioni riportate nel Manuale d'uso dell'apparecchio o in altra documentazione.
- Installare sempre l'apparecchio in una posizione e un ambiente per cui è stato progettato.
- Per telefoni alimentati da prese elettriche: utilizzare solo la tensione di alimentazione delle prese elettriche indicata. Se non si è sicuri del tipo di alimentazione fornita all'edificio, contattare il responsabile della gestione della proprietà o la società elettrica locale.
- Per telefoni alimentati da prese elettriche: evitare di posizionare il cavo di alimentazione del telefono in un punto in cui può essere esposto a pressione meccanica poiché questo potrebbe danneggiare il cavo. Se la spina o il cavo di alimentazione è danneggiato, scollegare il prodotto e rivolgersi a personale di assistenza qualificato.
- Le cuffie utilizzate con questo apparecchio devono conformarsi a EN/IEC 60950-1 e per l'Australia AS/NZS 60950: 2000.
- Non apportare modifiche all'apparecchio senza aver ottenuto l'approvazione della parte responsabile della conformità. Le modifiche non autorizzate potrebbero annullare l'autorità dell'utente di far funzionare l'apparecchio.
- Non utilizzare il telefono per segnalare una perdita di gas in prossimità della perdita.
- Non versare del liquido di alcun tipo sul prodotto o non utilizzare l'apparecchio in prossimità dell'acqua, ad esempio una vasca da bagno, una bacinella, un lavandino, in un locale bagnato oppure vicino a una piscina.
- Non inserire negli alloggiamenti dell'apparecchio alcun oggetto che non faccia parte del prodotto o del prodotto ausiliario.
- Non disassemblare il prodotto. Contattare un'agenzia di assistenza qualificata in caso di assistenza o riparazione.
- Non utilizzare un telefono non cordless durante un temporale.

## **Smaltimento del prodotto**



Il prodotto non deve essere inserito nei normali contenitori di rifiuti. Controllare le norme locali per lo smaltimento di prodotti elettronici.

## Descrizione

### Telefoni Dialog 4220 Lite/4222 Office

Dialog 4220 Lite

Dialog 4222 Office

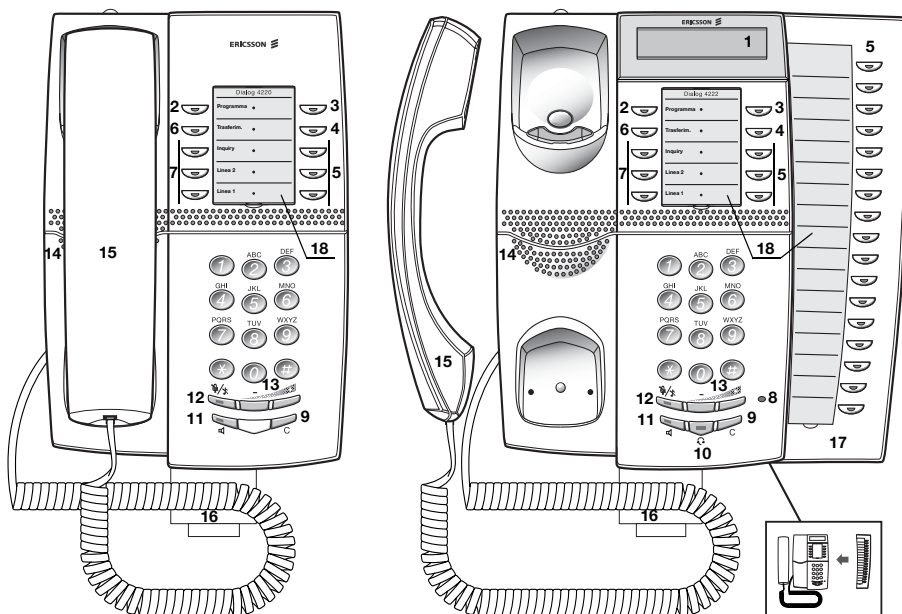

**Nota:** le funzioni chiave disponibili variano in base al modello. Eventuali funzioni diverse o non disponibili sono indicate nella relativa sezione del Manuale d'uso.

- 1 Display (solo per i modelli Dialog 4222 Office)**  
2x20 caratteri. Vedere la sezione "[Informazioni del display](#)" a pagina 14.
- 2 Programmazione**  
Vedere la sezione "[Impostazioni](#)" a pagina 70.
- 3 Richiamata**  
Per indicare/attivare la funzione di richiamata. Vedere la sezione "[Tono di occupato](#)" a pagina 26. L'amministratore del sistema può disattivare questa funzione o assegnarla a un altro tasto funzione programmabile.



- 4 Deviazione (follow-me)**  
Per indicare/attivare e disattivare la deviazione (Follow-me). Vedere la sezione "[Inoltro di chiamate](#)" a pagina 41. L'amministratore del sistema può disattivare questa funzione o assegnarla a un altro tasto funzione programmabile.
- 5 Tasti funzione programmabili**  
Per programmare numeri o funzioni, vedere la sezione "[Programmazione di tasti funzione](#)" a pagina 70.
- 6 Trasferimento**  
Per trasferire le chiamate, vedere la sezione "[Durante le chiamate](#)" a pagina 35.
- 7 Linea ad accesso triplo**  
Per gestire le chiamate. I tasti Linea 1 e 2 sono disponibili sia per le chiamate in entrata che per quelle in uscita. Il tasto RichLin può essere utilizzato solo per le chiamate in uscita.
- 8 Microfono (solo per i modelli Dialog 4222 Office)**  
Viene utilizzato solo per le conversazioni in vivavoce.
- 9 C**  
Per terminare le chiamate o uscire da una funzione. Può essere sempre premuto invece di riagganciare il microtelefono.
- 10 Tasto per le cuffie**  
Per gestire le chiamate con cuffie e attivare la funzione Headset Preset (cuffie preimpostate). Vedere la sezione "[Cuffie \(opzionale\)](#)" a pagina 84.
- 11 Altoparlante on/off**  
a. Per attivare l'ascolto in gruppo. Vedere la sezione "[Durante le chiamate](#)" a pagina 35.  
b. Per attivare la conversazione con vivavoce (solo Dialog 4222 Office). Vedere la sezione "[Durante le chiamate](#)" a pagina 35.  
c. Per attivare la funzione Loudspeaker Preset (solo Dialog 4222 Office). Vedere la sezione "[Headset Preset](#)" a pagina 85.
- 12 Esclusione audio**  
a. Per attivare/disattivare l'audio del microfono durante una chiamata. Vedere la sezione "[Esclusione audio](#)" a pagina 36.  
b. Consente di disattivare la suoneria quando è impostata la modalità di standby o quando il telefono squilla. Vedere le sezioni "[Disattivazione della suoneria](#)" a pagina 77 e "[Suoneria silenziosa](#)" a pagina 77.

**13 Controllo del volume**

Consente di regolare il volume. Vedere la sezione "[Impostazioni](#)" a pagina 70.

**14 Altoparlante**

**15 Microtelefono**

Dotato di funzioni standard di supporto per utenti con problemi di udito. Per collegare un microtelefono supplementare, vedere la sezione "[Accessori](#)" a pagina 83.

***Nota:** il microtelefono può attirare e trattenere piccoli oggetti di metallo.*

**16 Scomparto estraibile per la Guida funzioni (opzionale)**

Vedere la sezione "[Scomparto estraibile \(opzionale\)](#)" a pagina 87.

**17 Tastiera (opzionale, solo per i modelli Dialog 4222 Office)**

Dotata di 17 tasti programmabili. È possibile collegare un pannello. Vedere la sezione "[Tastiera \(opzionale\)](#)" a pagina 83. Per realizzare e stampare schede di designazione personalizzate per la propria tastiera, utilizzare il programma di gestione delle schede di designazione (paragrafo successivo).





**18 Scheda di designazione**

Utilizzare DCM (Designation Card Manager, gestione schede designazione) per creare e stampare schede di designazione personalizzate. DCM è incluso nell'Enterprise Telephone Toolbox CD o può essere scaricato dal seguente indirizzo:

<http://www.ericsson.com/enterprise/library/manuals.shtml>

Per ulteriori informazioni, contattare il rivenditore autorizzato di Ericsson Enterprise.

## Indicazioni spie











	Spia spenta	Funzione non attiva.
	Luce accesa fissa	Funzione attiva oppure linea a rappresentazione multipla occupata.
	Spia con lampeggiamento lento	Linea (o funzione) in attesa.
	Spia con lampeggiamento rapido	Chiamata in arrivo.
	Luce accesa con brevi interruzioni	Chiamata in corso.

## Toni e segnali acustici

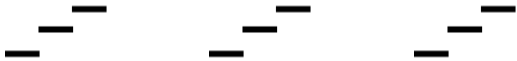
I toni e i segnali acustici riportati di seguito vengono inviati dal centralino al telefono.

### Caratteristiche dei toni

I toni descritti in questa sezione sono quelli maggiormente utilizzati in tutto il mondo. In molti paesi viene utilizzato un tono diverso in base alle situazioni.

Tono di centrale	
Tono di centrale speciale	
Squillo o tono di coda	
Tono di occupato	
Tono di congestione	
Tono di numero non disponibile	
Tono di avviso di chiamata	
Tono di inclusione	
Tono di conferenza	 ogni 15 secondi (a tutti i partecipanti)
Tono di verifica	
Tono di avviso, inoltro costoso	

### Suonerie

Vengono utilizzati tre diversi tipi di suoneria a seconda del tipo di chiamata in arrivo. Le suonerie descritte in questa sezione sono quelle maggiormente utilizzate in tutto il mondo. In molti paesi vengono utilizzati segnali adattati agli standard locali. Se si sente una suoneria non riportata nella tabella seguente o che non si è in grado di identificare, rivolgersi all'amministratore del sistema.

Suoneria di chiamata interna



Suoneria di chiamata esterna



Suoneria di richiamata

(promemoria richiamata automatica)



## Informazioni del display

Sul display vengono visualizzate informazioni, quali la data e l'ora, lo stato del traffico e i numeri di telefono collegati. Nelle seguenti pagine vengono riportati alcuni esempi di informazioni visualizzate da diversi stati del telefono.

**Note:**

*Il display è disponibile solo sul telefono 4222 Office.*

*Sono disponibili due versioni di testo del display, una precedente e una successiva. In questa sezione sono riportate entrambe le versioni.*

*l'ordine in cui viene indicata la data dipende dal sistema.*

Per la versione più recente:

Se le informazioni terminano con tre punti (...), il sistema sta elaborando oppure è in attesa di un'azione da parte dell'utente. Se le informazioni terminano con un punto esclamativo (!), non sono possibili ulteriori operazioni.

### **Telefono in standby (modalità di standby)**

Quando il telefono è in standby, nella riga superiore sono visualizzate informazioni di carattere generale. Sulla riga inferiore viene visualizzato il proprio numero di interno. Nell'esempio seguente, il numero di interno è 2222.

Versione precedente:

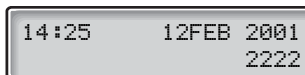

Versione più recente:

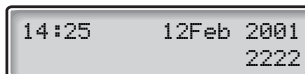

### Chiamata in uscita

Quando si effettua una chiamata in uscita dal proprio telefono, sulla riga superiore vengono visualizzate informazioni sullo stato del traffico, mentre su quella inferiore è riportato il numero composto.

Versione precedente:

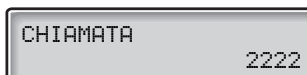

CHIAMATA  
2222

Versione più recente:

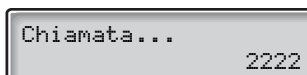

Chiamata...  
2222

Se sul telefono del numero chiamato è attivato il trasferimento, nella riga superiore vengono indicati il numero selezionato e lo stato della deviazione. Per la versione più recente il simbolo di trasferimento è >.

Versione precedente:

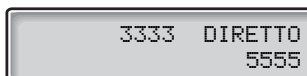

3333 DIRETTO  
5555

Versione più recente:

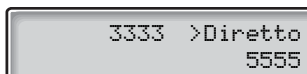

3333 >Diretto  
5555

Il numero composto (3333) viene trasferito direttamente al numero 5555.

### Chiamata in arrivo

Quando si riceve una chiamata in arrivo, nella riga superiore lampeggia il numero di interno del chiamante.



Se il numero del chiamante corrisponde a un interno trasferito, nella riga superiore vengono visualizzate le informazioni sul trasferimento. Il numero del chiamante lampeggia sulla riga inferiore. Per la versione più recente il simbolo di trasferimento è >.

Versione precedente:

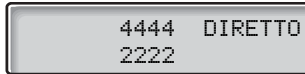

Versione più recente:

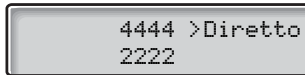

Il numero 2222 ha composto il numero 4444 e la chiamata viene trasferita direttamente all'utente.

### Scelta della lingua (opzionale)

È possibile selezionare una delle seguenti lingue per visualizzare le informazioni sul telefono.

Cifra da 0 a 9 = codice lingua:

0 inglese    1 francese    2 tedesco    3 spagnolo    4 italiano  
 5 \_\_\_\_\_    6 \_\_\_\_\_    7 \_\_\_\_\_    8 \_\_\_\_\_    9 \_\_\_\_\_

**Nota:** per default i codici compresi tra 5 e 9 sono programmati per l'inglese. Questi possono essere modificati localmente in altre lingue.

Per scegliere una lingua:

**\* 0 8 \***

**( 0 - 9 )**

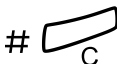

**Comporre la sequenza.**

**Immettere il codice della lingua.**

**Premere.**



## Free Seating (opzionale)

Questa funzione viene utilizzata per gli utenti che dispongono di un numero di interno ma non di un proprio telefono. È, ad esempio, il caso di chi lavora con orari flessibili o per la maggior parte del tempo fuori dall'ufficio. Un utente di tale servizio che lavora in ufficio può accedere a qualsiasi telefono libero al quale assegnare temporaneamente il proprio numero di interno e le proprie autorizzazioni di sistema.

### Per collegarsi

✱ 1 1 ✱

**Comporre la sequenza.**



**Immettere il codice di autorizzazione e premere.**



**Immettere il proprio numero di telefono e premere.**



**Premere per completare la procedura.**

Sul display viene visualizzato il proprio numero di telefono.

### Per scollegarsi

# 1 1 #

**Comporre la sequenza.**



**Premere per completare la procedura.**

# Chiamate in arrivo

## Ricezione di chiamate

Un segnale acustico e una spia lampeggiante indicano una chiamata in arrivo.

**Nota:** se è attivata la funzione delle suonerie parallele, più telefoni squillano per la stessa chiamata. Vedere la sezione "Suoneria parallela" a pagina 21.

### Sulla linea 1

Le chiamate vengono in genere ricevute sulla Linea 1.



**Sollevare il microtelefono.**

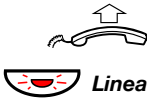

### Su qualsiasi altro tasto linea

**Sollevare il microtelefono.**

**Premere il tasto linea lampeggiante.**

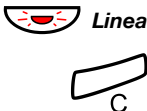

### Vivavoce

*(Solo per i telefoni Dialog 4220 Office.)*

**Premere il tasto linea lampeggiante.**

Si viene collegati al chiamante tramite l'altoparlante e il microfono.

**Premere per terminare una chiamata in vivavoce.**



8

### Su un altro interno

È possibile rispondere a una chiamata per un altro interno.

#### **Chiamare l'interno che squilla.**

#### **Premere.**

**Nota:** è anche possibile premere *In attesa/Risposta*. Questo tasto funzione viene programmato dall'utente.

## Risposta ad una seconda chiamata durante una chiamata in corso

Se nel telefono è stato preprogrammato un tasto Seconda linea libera, è possibile ricevere un'altra chiamata purché la funzione sia attivata.

Seconda linea libera



#### **Premere per attivare/disattivare.**

Quando la funzione per l'accesso libero sulla seconda linea è attiva, la relativa spia luminosa è accesa.

**Nota:** tasto funzione preprogrammato dall'amministratore del sistema.

È in corso una chiamata sulla linea 1, quando la spia del tasto Linea 2 lampeggia a indicare una nuova chiamata in arrivo:



**Linea 2**

#### **Premere per rispondere.**

La prima chiamata viene messa in attesa.



**Linea 1**

#### **Premere per tornare alla prima chiamata.**

La seconda chiamata viene messa in attesa. Viene attivato il collegamento con l'utente della prima chiamata.



#### **Premere per terminare la chiamata in corso.**

### Avviso di chiamata

Se l'interlocutore ha attivato l'avviso di chiamata, è possibile ricevere una seconda chiamata anche se la funzione Seconda linea libera non è attivata.



Per rispondere alla chiamata in attesa:

**Premere per terminare la chiamata in corso.**

Il telefono squilla per segnalare la chiamata in attesa.



**Premere il tasto relativo alla linea lampeggiante per ricevere la nuova chiamata.**

---

## Non disturbare

Quando si attiva la funzione Non disturbare, le chiamate al proprio interno non vengono indicate. Le chiamate in uscita possono essere effettuate normalmente.

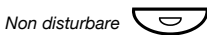

**Premere per attivare o disattivare la funzione Non disturbare.**

***Nota:** tasto funzione preprogrammato dall'amministratore del sistema. È anche possibile utilizzare la procedura riportata di seguito.*

**\* 2 7 #**

**Comporre la sequenza per attivare,**

Segnale di centrale speciale.

**oppure**

**# 2 7 #**

**comporre la sequenza per disattivare.**



**Premere per terminare la procedura di attivazione/disattivazione.**

***Nota:** se il telefono è programmato per le funzioni di trasferimento su più linee e Non disturbare (chiedere all'amministratore del sistema), la funzione Non disturbare viene attivata ed annullata contemporaneamente su tutte le linee.*

## Suoneria parallela

**Nota:** questa funzione è disponibile solo nelle versioni di centralino più recenti.

La funzione di suoneria parallela consente che una chiamata in arrivo squilli su diversi telefoni contemporaneamente e che sia possibile rispondere a tale chiamata da qualsiasi telefono. Il principale vantaggio di questa funzione consiste nel fatto che non si rischia di perdere alcuna chiamata.

La funzione richiede l'inclusione di tutti i telefoni in un **elenco della funzione della suoneria parallela**, che deve essere configurato e avviato dall'amministratore di sistema. Poiché solo le chiamate a un interno principale verranno distribuite tra i telefoni nell'elenco, è necessario definire anche questo interno principale.

Una chiamata a un interno specifico non verrà distribuita ad altri telefoni nell'elenco e squillerà solo il telefono specifico.

La funzione di suoneria parallela può essere temporaneamente disattivata dall'utente del telefono utilizzando la funzione "Follow-me interno". Vedere anche la sezione "[Follow-me interno](#)" a pagina 43.

### Per disattivare temporaneamente la funzione della suoneria parallela

\* 2 1 \*  #

#### **Comporre il numero dell'interno e premere.**

Se si desidera disattivare la funzione delle suonerie parallele per tutti i telefoni presenti nell'elenco, seguire la procedura di disattivazione della funzione dal telefono con il numero di interno principale e immettere il numero della postazione di risposta.

Se si desidera disattivare la funzione delle suonerie parallele per un telefono specifico presente nell'elenco, eseguire la procedura di disattivazione della funzione da tale telefono e immettere il relativo numero di interno.

**Nota:** non è possibile utilizzare il tasto Follow-me per disattivare la funzione della suoneria parallela.



#### **Premere.**

La spia luminosa del tasto di follow-me è ora accesa.

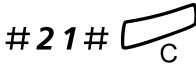

### Per ripristinare la funzione delle suonerie parallele

#### **Comporre e premere.**

La spia luminosa del tasto Follow-me è spenta.

#### **Note:**

*Se si desidera ripristinare la funzione delle suonerie parallele per tutti i telefoni presenti nell'elenco, seguire la procedura di ripristino della funzione dal telefono con il numero di interno principale e immettere il numero della postazione di risposta.*

*Se si desidera ripristinare la funzione delle suonerie parallele per un telefono specifico presente nell'elenco, eseguire la procedura di ripristino della funzione da tale telefono e immettere il relativo numero di interno.*

*Non è possibile utilizzare il tasto Follow-me per ripristinare la funzione della suoneria parallela.*

# Chiamate in uscita

## Esecuzione di chiamate

Per effettuare chiamate interne ed esterne:



**Sollevere il microtelefono e procedere a seconda del tipo di chiamata.**

### Chiamate interne



**Comporre il numero di interno.**

### Chiamate esterne

**0**

**Premere il numero 0 i numeri necessari per accedere alla linea esterna.**

Tono di centrale.

**Nota:** il numero 0 i numeri specifici utilizzati in ufficio, ad esempio **0** o **00**.

**Comporre il numero esterno.**

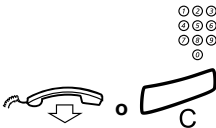

**Riagganciare il microtelefono o premere per terminare la chiamata.**

**Nota:** attendere se si riceve un tono di coda quando si compone il numero per l'accesso alla linea esterna. Nel sistema viene utilizzata la funzione opzionale Routing a costo minimo. Una volta disponibile una linea, si riceverà un tono di centrale. Se si sente un tono di avviso, la linea selezionata è contrassegnata come "costosa".



### Vivavoce

(Solo per i telefoni Dialog 4222 Office.)

#### **Comporre il numero.**

La comunicazione avviene tramite altoparlante e microfono.

#### **Premere per terminare una chiamata in vivavoce.**

**Nota:** per effettuare più rapidamente le chiamate, è possibile utilizzare le selezioni rapide comuni o i tasti funzione programmati dall'utente. Vedere la sezione "Selezione rapida" a pagina 30.

---

## Come impedire la visualizzazione del numero

Se si desidera che il proprio nome e il proprio numero di telefono non vengano visualizzati dalla persona chiamata, utilizzare la procedura riportata di seguito.

#### **Note:**

Questa funzione è disponibile solo nelle nuove versioni del centralino. È possibile che la funzione sia stata disabilitata per il proprio interno (preprogrammata dall'amministratore di sistema).

La restrizione per la visualizzazione del numero è valida solo per una specifica chiamata in uscita; per utilizzare tale funzione una seconda volta è necessario ripetere la stessa procedura.

### ✖ 42 #



#### **Comporre e attendere un nuovo segnale di centrale.**

#### **Comporre il numero.**

Anziché il nome e il numero dell'utente che ha effettuato la chiamata, sul display del telefono dell'utente chiamato viene visualizzato Anonimo.



## Singola linea esterna

Per effettuare una chiamata su una linea esterna specifica:

**\* 0 \***

**Comporre la sequenza.**

**#**

**Comporre il numero della singola linea esterna e premere.**

**0**

**Comporre il numero o i numeri necessari per accedere alla linea esterna e il numero esterno.**

## Riselezione dell'ultimo numero esterno

Quando si effettua una chiamata esterna, il sistema memorizza automaticamente tutti i numeri selezionati, anche se non si è ricevuta risposta alla chiamata.



**Sollevare il microtelefono.**

**\* \* \***

**Comporre per ripetere il numero memorizzato.**

L'ultimo numero esterno viene riselezionato automaticamente.

**Nota:** È anche possibile premere il tasto di riselezione dell'ultimo numero. Questo tasto funzione viene programmato dall'utente.

## Salvataggio del numero esterno

Quando si effettua una chiamata esterna, è possibile salvare il numero affinché sia più semplice comporlo nuovamente. Eventuali numeri salvati in precedenza vengono cancellati.

Per salvare un numero esterno:

Riselez 

**Premere prima di terminare la chiamata.**

**Nota:** tasto funzione preprogrammato dall'amministratore del sistema.

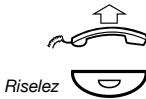

### Riselezione del numero

**Sollevare il microtelefono.**

**Premere per riselezionare il numero.**

**Nota:** *tasto funzione preprogrammato dall'amministratore del sistema.*

---

## Tono di occupato

Se si chiama un interno e si riceve il tono di occupato, non si riceve alcuna risposta oppure tutte le linee esterne sono occupate, è possibile utilizzare uno dei metodi riportati di seguito.

### Richiamata

Se un interno chiamato è occupato oppure non si riceve risposta:

**6**

**Premere.**

Potrebbe essere necessario attendere alcuni secondi prima dell'esecuzione della procedura.

**Nota:** *è anche possibile premere Richiamata. Questo tasto funzione viene programmato dall'utente.*



**Riagganciare il microtelefono per completare la procedura.**

Si verrà richiamati con apposito segnale al termine della chiamata in corso oppure la volta successiva in cui si termina una nuova chiamata. È necessario rispondere entro otto secondi. In caso contrario, il servizio di richiamata viene annullato. Durante l'attesa della richiamata, è possibile effettuare e ricevere normalmente chiamate.



**Sollevare il microtelefono quando si viene richiamati.**

Il sistema chiama l'interno.

**Nota:** *è possibile attivare le richiamate su più interni contemporaneamente. Le richiamate da linee aggiuntive verranno effettuate sulla Linea 1.*

Se tutte le linee esterne sono occupate (dopo aver composto il numero per l'accesso alla linea desiderata):

## 6 Premere.

**Nota:** è anche possibile premere Richiamata. Questo tasto funzione viene programmato dall'utente.



### Comporre il numero esterno e premere.



### Riagganciare il microtelefono per completare la procedura.

Una volta disponibile una linea esterna, si verrà richiamati con l'apposito segnale di richiamata. È necessario rispondere entro otto secondi. In caso contrario, il servizio di richiamata viene annullato. Durante l'attesa della richiamata, è possibile effettuare e ricevere normalmente chiamate.



### Sollevarlo il microtelefono quando si viene richiamati.

Il sistema chiama il numero esterno.

**Nota:** è possibile attivare una sola richiamata su una linea esterna occupata. Le richiamate da linee aggiuntive verranno effettuate sulla Linea 1.

## Annullamento di una singola richiamata

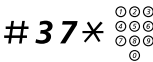

### Comporre e selezionare il numero dell'interno.

**Nota:** per annullare una singola richiamata su una linea esterna specifica, comporre il numero o i numeri necessari per accedere alla linea esterna anziché il numero dell'interno.



### Premere.

## Annullamento di tutte le richiamate

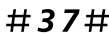

### Comporre la sequenza.



### Premere questo tasto.

### **Attivazione dell'avviso di chiamata**

Se si desidera contattare urgentemente un interno occupato o una linea esterna occupata, è possibile attivare l'avviso di chiamata.

## **5 Premere.**

**Nota:** è anche possibile premere Avviso di chiamata. Questo tasto funzione viene programmato dall'utente.

Lasciare sganciato il microtelefono. Una volta disponibile l'interno o la linea esterna desiderata, la chiamata verrà effettuata automaticamente.

**Nota:** è possibile che la funzione di avviso di chiamata sia stata disabilitata per il proprio interno (preprogrammata dall'amministratore di sistema). Se l'avviso di chiamata non è abilitato, si continuerà a ricevere il segnale di linea occupata.

### **Inclusione su un interno occupato**

È possibile inserirsi in una chiamata in corso su un interno occupato.

## **4 Premere.**

**Nota:** è anche possibile premere Inclusione. Questo tasto funzione viene programmato dall'utente.

Prima dell'inclusione, ai due interlocutori della chiamata in corso viene inviato un segnale di avviso. Viene quindi stabilita una conferenza a tre segnalata da un tono di avviso.

**Nota:** il tono di avviso potrebbe non essere abilitato per il sistema in uso. È possibile che questa funzione sia stata disabilitata per il proprio interno (preprogrammata dall'amministratore di sistema). Se l'inclusione non è consentita, si continua a ricevere il segnale di linea occupata.

### Inclusione su una linea esterna occupata

È possibile inserirsi in una chiamata in corso su una linea esterna occupata.

✖ 44 ✖ 

**Comporre e selezionare il numero della singola linea esterna.**

# 

**Premere e comporre il numero o i numeri necessari per accedere alla linea esterna.**

Tono di occupato

**4 Premere.**

***Nota:** è anche possibile premere Inclusione. Questo tasto funzione viene programmato dall'utente.*

Prima dell'inclusione, ai due interlocutori della chiamata in corso viene inviato un segnale di avviso. Viene quindi stabilita una conferenza a tre segnalata da un tono di avviso.

***Nota:** il tono di avviso potrebbe non essere abilitato per il sistema in uso. È possibile che questa funzione sia stata disabilitata per il proprio interno (preprogrammata dall'amministratore di sistema). Se l'inclusione non è consentita, si continuerà a ricevere un segnale di occupato.*

---

## Annullamento

Se questa funzione è abilitata dal proprio interno, è possibile annullare una funzione di deviazione, Follow-me o informazioni sull'assenza attivata su un interno specifico.

✖ 60 ✖ 

**Comporre e selezionare il numero di interno.**

**# Premere e attendere la risposta.**

## Selezione rapida

### Selezioni rapide comuni

I numeri di selezione rapida comuni consentono di effettuare le chiamate più rapidamente premendo alcuni tasti. Le selezioni rapide comuni sono composte da un massimo di cinque cifre e vengono memorizzate nel centralino dall'amministratore del sistema.



**Sollevare il microtelefono e comporre il numero della selezione rapida comune.**

### Selezioni rapide programmate dall'utente

È possibile programmare un massimo di dieci numeri di telefono utilizzati frequentemente mediante i tasti da 0 a 9 e utilizzarli come singole selezioni rapide, se questa funzione è consentita.

Per utilizzare questa funzione:

**\* \* (0-9)**

**Comporre e premere il numero appropriato.**

Per programmare e modificare le singole selezioni rapide:

**\* 5 1 \* (0-9)**

**Comporre e premere il numero selezionato.**



**Premere e comporre il numero di telefono.**



**Premere.**

**Nota:** il numero programmato può essere composto da un massimo di 20 cifre e da un asterisco, \*, che indica il secondo segnale di centrale della rete pubblica.

# 5 1 \* ( 0 - 9 )



Per cancellare un numero programmato:

**Comporre e premere il numero selezionato.****Premere.**

Per cancellare tutti i numeri programmati:

# 5 1 #

**Comporre la sequenza.****Premere questo tasto.****Selezione tramite tasto funzione**

È possibile programmare su un tasto funzione sia numeri di telefono che funzioni. Per programmare un tasto, vedere la sezione "[Programmazione di tasti funzione](#)" a pagina 70.

Direttore

**Premere il tasto funzione.**

Questo tasto funzione viene preprogrammato dall'utente.

## Autorizzazioni

**Riservatezza dati**

Questa funzione consente di effettuare una chiamata senza essere disturbati, ad esempio da inclusioni. Questa funzione viene annullata automaticamente al termine della chiamata.

Per attivare questa funzione:

**Sollevare il microtelefono.****Comporre e selezionare il numero.**

\* 4 1 #



### **Codice di autorizzazione comune (opzionale)**

Se si è autorizzati all'uso di un codice di autorizzazione comune (da 1 a 7 cifre), è possibile associare qualsiasi telefono utilizzato nell'ambito del centralino al livello di autorizzazione collegato a questo codice. È possibile utilizzare il codice solo per una chiamata oppure sbloccare il telefono per alcune chiamate e bloccarlo prima di riporlo.

Per utilizzare il codice per una singola chiamata:

**\* 7 2 \***

⊙ ⊙ ⊙  
⊙ ⊙ ⊙ #  
⊙ ⊙ ⊙  
⊙

**Comporre la sequenza.**

**Immettere il codice di autorizzazione e premere.**

Tono di verifica.

⊙ ⊙ ⊙  
⊙ ⊙ ⊙  
⊙ ⊙ ⊙  
⊙

**Comporre il numero o i numeri necessari per accedere alla linea esterna e il numero esterno.**

Per sbloccare un interno per diverse chiamate:

**# 7 3 \***

⊙ ⊙ ⊙  
⊙ ⊙ ⊙ #  
⊙ ⊙ ⊙  
⊙

**Comporre la sequenza.**

**Immettere il codice di autorizzazione e premere.**

Tono di verifica.

Per bloccare un interno:

**\* 7 3 \***

⊙ ⊙ ⊙  
⊙ ⊙ ⊙ #  
⊙ ⊙ ⊙  
⊙

**Comporre la sequenza.**

**Immettere il codice di autorizzazione e premere.**

Tono di verifica.



**Codice di autorizzazione singolo (opzionale)**

Se si dispone di un codice di autorizzazione singolo (da 1 a 7 cifre assegnate al proprio interno), è possibile bloccare il proprio interno su un livello di autorizzazione comune, ad esempio quando non si è in ufficio. È anche possibile associare temporaneamente a qualsiasi telefono del centralino il livello di autorizzazione disponibile sul proprio telefono. Il codice singolo può essere modificato dal proprio interno.

Per bloccare il telefono:

**\* 7 6 \***

**Comporre la sequenza.**

⊙ ⊙ ⊙ ⊙  
⊙ ⊙ ⊙ ⊙  
⊙ ⊙ ⊙ ⊙  
⊙ #

**Immettere il codice di autorizzazione e premere.**

Tono di verifica.

Per effettuare chiamate con il proprio livello di autorizzazione quando il telefono è bloccato:

**\* 7 5 \***

**Comporre la sequenza.**

⊙ ⊙ ⊙ ⊙  
⊙ ⊙ ⊙ ⊙  
⊙ ⊙ ⊙ ⊙  
⊙ #

**Immettere il codice di autorizzazione e premere.**

Tono di verifica.

⊙ ⊙ ⊙  
⊙ ⊙ ⊙  
⊙ ⊙ ⊙  
⊙ ⊙ ⊙  
⊙

**Comporre il numero o i numeri necessari per accedere alla linea esterna e il numero esterno.**

Per sbloccare il telefono:

**# 7 6 \***

**Comporre la sequenza.**

⊙ ⊙ ⊙ ⊙  
⊙ ⊙ ⊙ ⊙  
⊙ ⊙ ⊙ ⊙  
⊙ #

**Immettere il codice di autorizzazione e premere.**

Tono di verifica.

Per assegnare il proprio livello di autorizzazione a un altro telefono:

**\*75\***

**Comporre la sequenza.**

⓪⓪⓪  
⓪⓪⓪ \*  
⓪⓪⓪  
⓪

**Immettere il codice di autorizzazione e premere.**

Tono di verifica.

⓪⓪⓪  
⓪⓪⓪ #  
⓪⓪⓪  
⓪

**Comporre il numero del proprio interno e premere.**

Tono di verifica.

⓪⓪⓪  
⓪⓪⓪  
⓪⓪⓪  
⓪

**Comporre il numero o i numeri necessari per accedere alla linea esterna e il numero esterno.**

Per modificare il proprio codice di autorizzazione singolo:

**\*74\***

**Comporre la sequenza.**

⓪⓪⓪  
⓪⓪⓪ \*  
⓪⓪⓪  
⓪

**Immettere il codice di autorizzazione precedente e premere.**

⓪⓪⓪  
⓪⓪⓪ #  
⓪⓪⓪  
⓪

**Immettere il nuovo codice di autorizzazione e premere.**

Tono di verifica.

## Durante le chiamate

### Ascolto in gruppo tramite altoparlante

Questa funzione consente ad altre persone presenti nella stanza di ascoltare la conversazione telefonica. Si utilizza il microtelefono per conversare mentre la voce dell'interlocutore viene diffusa tramite l'altoparlante.



Durante una conversazione in corso:

#### **Premere per alternare l'uso dell'altoparlante e del microtelefono.**

Quando la spia del tasto è accesa, la voce dell'interlocutore viene diffusa tramite l'altoparlante.

**Nota:** è possibile regolare il volume. Vedere la sezione "[Impostazioni](#)" a pagina 70.

#### **Attivazione del vivavoce dalla funzione di ascolto in gruppo con altoparlante**

*(Solo per i telefoni Dialog 4222 Office.)*



#### **Riagganciare il microtelefono.**

Conversazione con vivavoce

#### **Attivazione dell'ascolto in gruppo con altoparlante dalla funzione vivavoce**

*(Solo per i telefoni Dialog 4222 Office.)*

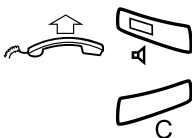

#### **Sollevare il microtelefono e premere.**

#### **Premere per terminare la chiamata.**

## Vivavoce

(Solo per i telefoni Dialog 4222 Office.)

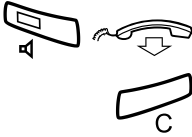

### **Premere e riagganciare il microtelefono.**

Conversazione con vivavoce

### **Premere per terminare la chiamata.**



### **Attivazione del microtelefono dalla funzione vivavoce**

#### **Sollevare il microtelefono.**

Conversazione tramite microtelefono.



## Esclusione audio

### **Premere per attivare/disattivare l'audio del microfono.**

Quando la spia è accesa, la persona in linea non può ascoltare la conversazione nella stanza.

## Richiesta linea (Inquiry)

È possibile che, durante una conversazione sulla Linea 1, si desideri effettuare una chiamata a un interlocutore interno o esterno.



#### **Premere.**

Il primo interlocutore viene messo in attesa (la spia Linea 1 lampeggia lentamente).

**Nota:** è anche possibile premere Linea 2.



#### **Chiamare l'interlocutore.**

Quando l'altro interlocutore risponde, è possibile alternare tra le chiamate, trasferire la chiamata, creare una conferenza telefonica o terminare una delle due chiamate.



#### **Premere per terminare la chiamata di richiesta.**

L'interlocutore viene scollegato.



#### **Premere per tornare alla prima chiamata.**

### Ripresa

La spia del tasto linea lampeggia per la chiamata messa in attesa.



#### **Premere per mettere in attesa l'interlocutore.**

La prima chiamata è in linea.



#### **Premere per mettere in attesa la prima chiamata.**

L'altro interlocutore è in linea.

**Nota:** è anche possibile premere Linea 2 se la richiesta linea (inquiry) è stata attivata sulla linea 2.



#### **Premere per terminare la chiamata in corso.**

---

## Trasferimento

Si desidera trasferire la chiamata in corso su un altro interno.



#### **Premere.**

**Nota:** è anche possibile premere un tasto relativo a una linea libera.



#### **Chiamare l'interlocutore.**



#### **Premere prima o dopo la risposta.**

La chiamata in corso viene trasferita.

**Nota:** se sono state messe in attesa più chiamate, verrà trasferita solo l'ultima. Se l'interno selezionato è occupato oppure il trasferimento non è consentito, il telefono squilla nuovamente.

## Conferenza

Utilizzare questa procedura per includere fino a sette partecipanti in una conferenza telefonica. Solo il leader della conferenza, ovvero la persona che la organizza, può invitare i partecipanti. Nel corso della conferenza verrà emesso un tono ogni 15 secondi.

**Nota:** *il tono di conferenza potrebbe non essere abilitato per il sistema in uso.*

È in corso una conversazione (Linea 1) e si desidera stabilire una conferenza telefonica. Si diventa quindi l'organizzatore della conferenza.



**Inquiry**



**3**

**Premere.**

**Nota:** *è anche possibile premere Linea 2 oppure Inquiry.*

**Chiamare l'interlocutore.**

Attendere la risposta.

**Premere per stabilire una conferenza.**

**Nota:** *è anche possibile premere il tasto Conferenza. Questo tasto funzione viene programmato dall'utente.*

**Ripetere la procedura per aggiungere altri partecipanti.**



**Riagganciare il microtelefono per terminare la conferenza.**

**Nota:** *ogni volta che un partecipante si unisce alla conferenza o la abbandona viene emesso un tono. Se il leader abbandona la conferenza, questa proseguirà con gli altri interlocutori. Se rimangono solo due interlocutori viene ripristinata una normale conversazione a due.*

## Attesa

È possibile mettere temporaneamente in attesa la chiamata in corso. Le chiamate in attesa possono essere riprese dal proprio telefono o da un altro.

### Singola



**Premere il tasto relativo alla linea della chiamata in corso e riagganciare il microtelefono.**

La spia del tasto lampeggia lentamente.



**Premere di nuovo il tasto relativo alla linea lampeggiante per riprendere la chiamata.**

### Comuni

**8**

**Premere**

***Nota:** è anche possibile premere In attesa/Risposta. Questo tasto funzione viene programmato dall'utente.*



**Riagganciare il microtelefono.**

La spia del tasto lampeggia lentamente. Se il proprio numero è rappresentato più volte su altri telefoni, la spia del tasto che corrisponde al proprio numero lampeggia lentamente su tali telefoni.

Per riprendere la chiamata dal proprio interno:



**Premere il tasto linea lampeggiante.**

Per riprendere la chiamata da un altro interno:



**Chiamare l'interno da cui è stata messa in attesa la chiamata.**

**8**

**Premere.**

**Note:**

*È anche possibile premere In attesa/Risposta. Questo tasto funzione viene programmato dall'utente.*

*Se il proprio numero è rappresentato più volte sul telefono, è anche possibile premere il tasto corrispondente.*

## Invio del codice identificativo del chiamante durante il trasferimento

Quando si trasferisce una chiamata, è possibile inviare il codice identificativo o il numero del chiamante sul display del ricevente.

È in corso una conversazione con un interlocutore esterno sulla Linea 1.



**Inquiry**

**Premere per mettere in attesa la chiamata.**

*Nota: è anche possibile premere Linea 2.*

**\* 7 7 \***

**Comporre la sequenza.**

⊙ ⊙ ⊙  
⊙ ⊙ ⊙ #  
⊙

**Comporre il codice identificativo o il numero del chiamante e premere.**

⊙ ⊙ ⊙  
⊙ ⊙ ⊙  
⊙ ⊙ ⊙  
⊙

**Chiamare il secondo interlocutore.**



**Trasferim.**

**Premere prima o dopo la risposta.**

La chiamata in corso viene trasferita con il codice identificativo o il numero del chiamante.

*Nota: è possibile utilizzare questa funzione solo se il telefono del ricevente è programmato per la gestione dei codici identificativi. Questa funzione è disponibile solo nelle versioni di centralino più recenti.*

---

## Selezione durante una chiamata in corso

Quando si contattano teleservizi interattivi, ad esempio quelli bancari, è necessario utilizzare i segnali DTMF (Dual Tone Multi Frequency). Se il proprio centralino non è già programmato per convertire automaticamente i numeri immessi in segnali DTMF, è necessario attivare la funzione durante la chiamata.

Durante una chiamata in corso:

**9** ⊙ ⊙ ⊙  
⊙ ⊙ ⊙  
⊙ ⊙ ⊙  
⊙

**Premere e comporre i numeri richiesti.**

I numeri digitati vengono trasferiti come segnali DTMF.



# Inoltro di chiamate

## Deviazione

Se non si desidera essere disturbati oppure non si è in ufficio, è possibile deviare a una postazione di risposta preprogrammata tutte le chiamate dirette al proprio interno. Durante la deviazione viene emesso un tono di centrale speciale e la spia corrispondente indica che per la linea ad accesso triplo è attivata la deviazione. È comunque possibile effettuare le chiamate normalmente.

La deviazione può essere diretta, in caso di mancata risposta, su occupato oppure a un altro servizio informazioni.

**Nota:** *se il telefono è programmato per le funzioni di deviazione su più linee e Non disturbare (chiedere all'amministratore del sistema), la funzione di deviazione viene attivata e disattivata contemporaneamente su tutte le linee.*

### Attivazione della deviazione diretta dal proprio interno

La chiamata può essere deviata su una singola postazione oppure su un massimo di tre postazioni di risposta predefinite comuni, a seconda del tipo di chiamata in arrivo. Funzione programmata dall'amministratore del sistema.

**Nota:** *è anche possibile attivare e disattivare la deviazione dalla postazione di risposta. Utilizzare la stessa procedura descritta nella sezione "Follow-me interno" a pagina 43.*

Deviazione



**Premere.**

**Nota:** *tasto funzione preprogrammato dall'amministratore del sistema. Se la deviazione è stata attivata con il microtelefono sganciato o con l'altoparlante acceso, premere due volte il tasto di deviazione. È anche possibile utilizzare la procedura riportata di seguito.*

\*21#



**Comporre la sequenza e premere.**

### Disattivazione della deviazione diretta dal proprio interno

**Nota:** è anche possibile attivare e disattivare la deviazione dalla postazione di risposta. Utilizzare la stessa procedura descritta nella sezione "[Follow-me interno](#)" a pagina 43.

Deviazione 

**Premere.**

**Nota:** *tasto funzione preprogrammato dall'amministratore del sistema. È anche possibile utilizzare la procedura riportata di seguito.*

**# 2 1 #**

**Comporre la sequenza.**



**Premere questo tasto.**

### Deviazione in caso di mancata risposta

**\* 2 1 1 #**

**Comporre la sequenza per attivare.**

La chiamata in arrivo viene deviata dopo 3 segnali.



**Premere questo tasto.**

**# 2 1 1 #**

**Comporre per disattivare.**



**Premere questo tasto.**

### Deviazione quando il chiamante riceve un tono di occupato

**\* 2 1 2 #**

**Comporre la sequenza per attivare.**



**Premere questo tasto.**

**# 2 1 2 #**

**Comporre per disattivare.**



**Premere questo tasto.**

## Follow-me interno

Tutte le chiamate dirette al proprio interno vengono inoltrate a un altro interno selezionato nell'ambito della rete privata. La spia del follow-me indica che è stata attivata tale funzione. In tal caso, il telefono può ancora essere utilizzato per le chiamate in uscita e un tono di centrale speciale viene emesso quando si solleva il microtelefono.

**Nota:** se il telefono è programmato per le funzioni di deviazione su più linee e Non disturbare (chiedere all'amministratore del sistema), la funzione di follow-me interno viene attivata e disattivata contemporaneamente su tutte le linee.



### Attivazione dal proprio interno

**Sollevare il microtelefono.**

**Premere e comporre il numero della postazione di risposta.**

**Nota:** tasto funzione preprogrammato dall'amministratore del sistema.

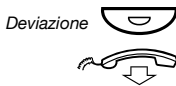

**Premere per attivare.**

**Riagganciare il microtelefono.**

**Nota:** è anche possibile utilizzare la procedura riportata di seguito.

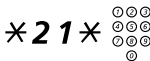

**Comporre e selezionare il numero della postazione di risposta.**

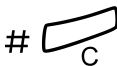

**Premere.**

### Disattivazione dal proprio interno



**Premere.**

**Note:**

Tasto funzione preprogrammato dall'amministratore del sistema.

È anche possibile utilizzare la procedura riportata di seguito.

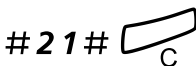

**Comporre e premere.**

### Reinstradamento dalla postazione di risposta

Se ci si sposta da una postazione di risposta a un'altra è possibile reinstradare il follow-me dalla nuova postazione.

**Nota:** per poter reinstradare le chiamate dalla postazione di risposta, è necessario attivare la funzione di follow-me dal proprio interno.

\* 2 1 \*



**Comporre e selezionare il numero del proprio interno.**

\*



**Premere e immettere il numero a cui trasferire la chiamata.**

#

C

**Premere per reinstradare.**

Le chiamate vengono deviate alla postazione di risposta.

### Disattivazione dalla postazione di risposta

# 2 1 \*



**Comporre la sequenza e immettere il proprio numero di interno.**

#

C

**Premere.**

## Follow-me esterno

Se il follow-me esterno è consentito, tutte le chiamate dirette al proprio interno potranno essere inoltrate a un numero esterno selezionato. La spia del follow-me indica che è stata attivata tale funzione. In tal caso, il telefono può ancora essere utilizzato per le chiamate in uscita e un tono di centrale speciale viene emesso quando si solleva il microtelefono.

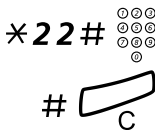

### Attivazione

**Comporre e selezionare il numero o i numeri necessari per accedere a una linea esterna e selezionare il numero esterno.**

**Premere.**

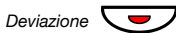

### Disattivazione

**Premere.**

**Nota:** *tasto funzione preprogrammato dall'amministratore del sistema. È anche possibile utilizzare la procedura riportata di seguito.*

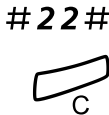

**Comporre la sequenza.**

**Premere questo tasto.**

## Numero personale (opzionale)

Con questa funzione è possibile essere raggiunti sul proprio numero di telefono dell'ufficio anche quando ci si trova fuori dall'ufficio, a casa e così via.

A seconda delle funzionalità disponibili nel centralino dell'ufficio, è possibile disporre di un profilo di ricerca singolo oppure scegliere uno dei cinque profili individuali.

È possibile creare il profilo di ricerca più appropriato per la situazione in cui ci si trova, ad esempio in ufficio, in viaggio, a casa e così via. In un profilo è possibile utilizzare sia numeri di telefono interni che esterni.

Il profilo di ricerca viene programmato o modificato dall'amministratore del sistema. Vedere la sezione "[Per creare e ordinare i profili di ricerca](#)" a pagina 49.

Quando la funzione è attivata, le chiamate in arrivo vengono trasferite ai telefoni o servizi di backup selezionati in base all'ordine prestabilito. Se una postazione di risposta prevista dal profilo è occupata, la chiamata può essere trasferita a un'altra postazione predefinita nel profilo, ad esempio la segreteria o un collega.

È possibile gestire i profili dal proprio telefono dell'ufficio. In questa sezione viene descritto come eseguire questa operazione (è possibile richiedere assistenza a un operatore).

È anche possibile utilizzare una delle applicazioni Personal Assistant, se disponibile. Per ulteriori informazioni contattare l'amministratore del sistema.

Quando si è fuori dall'ufficio, è possibile utilizzare la funzione DISA (Direct Inward System Access), se disponibile nel sistema. In questa sezione viene descritta la modalità di utilizzo di DISA.

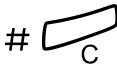
**Per attivare un altro profilo dal telefono dell'ufficio****\* 1 0 \*****( 1 - 5 )****Comporre la sequenza.****Premere il numero del profilo di ricerca.****Premere.**

Sul display viene visualizzato il numero corrispondente al profilo di ricerca scelto.

**Note:**

*È anche possibile attivare un altro profilo mediante la programmazione di un tasto funzione/profilo di ricerca. I tasti funzione devono sempre essere preassegnati dall'amministratore del sistema. Quando il profilo di ricerca è attivo, la spia del tasto è accesa. Vedere la sezione "Impostazioni" a pagina 70.*

*Se nel profilo attivato è incluso un altro interlocutore, quale un collega o un operatore, informarlo sempre della propria assenza. Se il profilo attivato include la segreteria telefonica, aggiornare sempre il messaggio di benvenuto con informazioni sulla propria assenza.*

**Per annullare il profilo dal telefono dell'ufficio****# 1 0 #****Comporre la sequenza.****Premere questo tasto.**

**Nota:** *se è stato attivato un profilo tramite un tasto funzione, è possibile premere questo tasto invece di utilizzare la procedura sopra riportata.*

**Per attivare o passare a un altro profilo da un telefono esterno**

Il telefono esterno deve essere a tastiera e dotato dei tasti cancelletto (#) e asterisco (\*) oppure portatile e adattato per la selezione di toni DTMF.



**Chiamare la funzione DISA in ufficio.**

Tono di centrale.

**\* 7 5 \***

**Comporre la sequenza.**



**Immettere il codice di autorizzazione e premere.**



**Comporre il numero del proprio interno e premere.**

Tono di centrale.

**\* 1 0 \***

**Comporre la sequenza.**



**Comporre il numero del proprio interno e premere.**

**( 1 - 5 )**

**Premere il numero del profilo di ricerca.**



**Premere e riagganciare il microtelefono.**

**Nota:** se nel profilo attivato è incluso un altro interlocutore, quale un collega o un operatore, informarlo sempre della propria assenza. Se il profilo attivato include la segreteria telefonica, aggiornare sempre il messaggio di benvenuto con informazioni sulla propria assenza.



**Per annullare il profilo da un telefono esterno**

Il telefono esterno deve essere a tastiera e dotato dei tasti cancelletto (#) e asterisco (\*) oppure portatile e adattato per la selezione di toni DTMF.

**\* 7 5 \*****Chiamare la funzione DISA in ufficio.**

Tono di centrale.

**Comporre la sequenza.****#****Comporre il codice di autorizzazione e premere.****Comporre il numero del proprio interno e premere.**

Tono di centrale.

**# 1 0 \*****Comporre la sequenza.****#****Comporre il numero del proprio interno e premere.****Riagganciare il microtelefono.****Per creare e ordinare i profili di ricerca**

I profili di ricerca vengono installati o modificati dall'amministratore del sistema. Per configurare i profili, copiare il modulo di impostazione, compilare i profili nuovi o modificati, quindi consegnarlo all'amministratore del sistema.

**Nota:** se al sistema è collegata un'applicazione per la gestione dei profili, è possibile modificare i profili tramite la rete Intranet. Vedere le istruzioni relative all'applicazione.

Informazioni importanti per la creazione di profili di ricerca:

- Evitare di impostare per i profili una durata dello squillo superiore a 45 secondi.

In genere il chiamante riaggancia dopo 3–6 squilli. La durata massima disponibile per lo squillo è di 60 secondi.

- Considerare il tempo necessario per rispondere da ciascuna postazione di risposta nel profilo.

Sono in genere sufficienti 15 secondi per rispondere da un telefono normale o cordless e 20–25 secondi per rispondere da un telefono portatile.

- Inserire una postazione di risposta alla fine di ogni profilo (segreteria telefonica oppure operatore/segretaria).

In caso contrario, le chiamate potrebbero non ricevere alcuna risposta.

- Considerare le opzioni disponibili quando si è occupati al telefono. Di seguito vengono riportate le diverse opzioni.

- *Attivazione della funzione Seconda linea libera, se disponibile*
- *Deviazione a segreteria telefonica*
- *Deviazione all'operatore*

- Se si utilizza una segreteria telefonica, un fax o un altro dispositivo di risposta come postazione iniziale di risposta, la ricerca potrebbe essere interrotta.

Scollegare il dispositivo di risposta oppure impostare il numero di squilli in modo che non influisca sulla ricerca.

- Se il sistema consente l'uso di un solo profilo personale, inserire nel profilo solo le 2–3 postazioni di risposta più frequentemente utilizzate.

Se si aggiungono altri numeri, è possibile che il chiamante riagganci prima che la chiamata venga inoltrata a una postazione successiva.

- Se il sistema consente l'uso di 1–5 profili personali, creare i diversi profili a seconda delle postazioni di risposta più utilizzate.

Assicurarsi di utilizzare il minor numero possibile di postazioni di risposta per ciascun profilo. Esempi di profilo:

- *Ufficio*
- *Casa*
- *Viaggio*
- *Assente/irraggiungibile*

*Esempio:*

Compilazione del modulo di impostazione per i profili di ricerca:

### **Profilo 1**

#### **Ufficio**

<b>Ordine di ricerca</b>	<b>Tipo di telefono o postazione di risposta*</b>	<b>Numero di telefono</b>	<b>Durata squillo (secondi)</b>
1	Scrivania	1234	10
2	Cordless	5234	15
3	Segreteria telefonica		

*\*Esempi: Scrivania, Cordless, Portatile, Esterno, Segreteria telefonica, Operatore, ecc.*

### **Profilo 2**

#### **Casa**

<b>Ordine di ricerca</b>	<b>Tipo di telefono o postazione di risposta*</b>	<b>Numero di telefono</b>	<b>Durata squillo (secondi)</b>
1	Esterno	222222	20
2	Cellulare	0706666666	25
3	Segreteria telefonica		

## Modulo delle impostazioni per profili di ricerca

Nome:

Reparto:

Numero di tel.:

Codice:

### Profilo 1

.....

Ordine di ricerca	Tipo di telefono o postazione di risposta*	Numero di telefono	Durata squillo (secondi)
1			
2			
3			
4			

\*Esempi: Scrivania, Cordless, Portatile, Esterno, Segreteria telefonica, Operatore, ecc.

### Profilo 2

.....

Ordine di ricerca	Tipo di telefono o postazione di risposta*	Numero di telefono	Durata squillo (secondi)
1			
2			
3			
4			

### Profilo 3

.....

Ordine di ricerca	Tipo di telefono o postazione di risposta*	Numero di telefono	Durata squillo (secondi)
1			
2			
3			
4			

### Profilo 4

.....

Ordine di ricerca	Tipo di telefono o postazione di risposta*	Numero di telefono	Durata squillo (secondi)
1			
2			
3			
4			

### Profilo 5

.....

Ordine di ricerca	Tipo di telefono o postazione di risposta*	Numero di telefono	Durata squillo (secondi)
1			
2			
3			
4			

## Informazioni sull'assenza (opzionale)

Le informazioni sull'assenza vengono utilizzate per informare i chiamanti della propria assenza e della data/ora di rientro. Se si dispone dell'autorizzazione appropriata, è anche possibile accedere dal proprio interno alle informazioni sull'assenza di un altro interno. Se questa funzione è attiva, il telefono può comunque essere utilizzato per le chiamate in uscita e un tono di centrale speciale viene emesso quando si solleva il microtelefono.

### Attivazione

*Esempio: Rientro il 15 settembre (=0915).*

**\* 2 3 \***  
**( 0 - 9 )**

**Comporre la sequenza.**

**Immettere il codice di assenza.**

**Nota:** *i codici di assenza sono composti da una cifra che dipende dal sistema collegato al centralino. Contattare l'amministratore del sistema per ottenere informazioni sui codici di assenza disponibili.*

**\* 0 9 1 5**

**Premere e immettere la data (MMGG) o l'ora (HHMM) del rientro.**

**Note:**

*Se non è necessario specificare data o ora di rientro, è possibile saltare questo passaggio.*

*L'ordine in cui viene indicata la data dipende dal sistema.*



**Premere.**

Sul display del telefono 4220 Office viene visualizzato il motivo dell'assenza e, se specificati, la data o l'ora di rientro.

# 2 3 #



### Disattivazione

**Comporre la sequenza.**

**Premere questo tasto.**

Le informazioni programmate vengono cancellate.

### Attivazione per un altro interno

\* 2 3 0 \*



**Comporre la sequenza.**

**Comporre il numero dell'interno e premere.**

( 0 - 9 )

**Immettere il codice di assenza.**

\* 0 9 1 5

**Premere e immettere la data o l'ora del rientro dell'altro utente.**



**Premere.**

Sul display dell'altro interno viene visualizzato il motivo dell'assenza e la data o l'ora di rientro eventualmente specificata.

### Disattivazione per un altro interno

# 2 3 0 \*



**Comporre la sequenza.**

**Comporre il numero dell'interno e premere.**

**Nota:** se viene emesso un tono speciale, è necessario specificare il codice di autorizzazione per l'altro interno. Aggiungere il codice e premere # prima di premere il tasto C.



**Premere.**

# Messaggi

## Messaggio in attesa manuale (MMW)

Se l'interno chiamato non risponde, è possibile lasciare un'indicazione di messaggio in attesa su tale interno, purché tale funzione sia consentita. Se è presente un messaggio in attesa, la spia del tasto dei messaggi è accesa e quando si solleva il microtelefono viene emesso un segnale di centrale speciale.

Messaggio



### Risposta

**Premere.**

**Nota:** *tasto funzione preprogrammato dall'amministratore del sistema.*

Viene chiamato l'interno che ha richiesto il messaggio in attesa.

### Verifica dell'interno che ha richiesto la funzione MMW

*(Solo per i telefoni Dialog 4222 Office.)*



**Programma**

**Premere.**

La spia del tasto si accende mentre tutte le altre sono spente.

Messaggio



**Premere.**

**Nota:** *tasto funzione preprogrammato dall'amministratore del sistema.*

Il numero dell'interno che ha richiesto la funzione di messaggio in attesa viene visualizzato sul display.



**Programma**

**Premere per completare la procedura.**

Disattivazione della funzione MMW dal proprio interno

# 3 1 #

Comporre la sequenza.



Premere questo tasto.

Attivazione della funzione MMW per un altro interno

\* 3 1 \*

Comporre la sequenza.



Comporre il numero di interno.



Premere.

La spia relativa al messaggio in attesa si accende sull'interno chiamato.

Disattivazione della funzione MMW per un altro interno

# 3 1 \*

Comporre la sequenza.



Comporre il numero di interno.

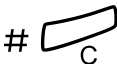

Premere.



## Messaggio in attesa (opzionale)

Se è stata attivata la funzione di messaggio in attesa e il proprio interno è stato deviato su un computer di intercettazione, un tasto funzione preprogrammato dall'amministratore del sistema lampeggerà per indicare la presenza di messaggi memorizzati nel computer. Tali messaggi verranno stampati da una stampante collegata al computer.

### Stampa dei messaggi

Messaggio



**Premere.**

**Nota:** *tasto funzione preprogrammato dall'amministratore del sistema.*

Sul display del telefono 4222 Office vengono visualizzati il nome del computer e il numero dei messaggi memorizzati.

Se, per qualsiasi motivo, si desidera disattivare la notifica di messaggio in attesa:

**# 9 1 # \***

**Comporre la sequenza.**

Tono di conferma.

## Segreteria telefonica (opzionale)

La segreteria telefonica consente di lasciare un messaggio vocale per il chiamante quando non si è in grado di rispondere alle chiamate, ad esempio quando non si è in ufficio, si è in riunione e così via. Il chiamante può quindi lasciare un messaggio nella casella vocale. Al rientro in ufficio è quindi possibile accedere alla casella vocale e ascoltare i messaggi ricevuti.

È possibile scegliere di deviare sulla casella vocale tutte le chiamate in arrivo, solo quelle senza risposta oppure quelle pervenute quando il telefono è occupato.

Se si utilizza la funzione del numero personale, si consiglia di programmare la segreteria telefonica come ultima postazione di risposta per tutti i profili di ricerca.

Quando si accede alla casella vocale, è possibile ascoltare istruzioni registrate relative all'ascolto, alla registrazione, alla memorizzazione e alla cancellazione dei messaggi, nonché alla modifica del codice di sicurezza.

**Nota:** *la modalità di gestione vocale dipende dal tipo di segreteria telefonica. Di seguito viene descritto il tipo integrato in MD110. Per altri tipi, fare riferimento alle istruzioni utente specifiche. Per informazioni sul tipo di segreteria telefonica utilizzata, contattare l'amministratore di sistema.*

### **Per attivare e disattivare la casella vocale**

*Per tutte le chiamate in arrivo:*

Vedere la sezione "[Deviazione](#)" a pagina 41 (procedura con codice 21). Utilizzare il numero della segreteria telefonica come "numero della postazione di risposta".

*In caso di mancata risposta alle chiamate in arrivo:*

Vedere la sezione "[Deviazione](#)" a pagina 41 in caso di mancata risposta (procedura con codice 211).

*Quando si riceve un tono di occupato:*

Vedere la sezione "[Deviazione](#)" a pagina 41 quando il chiamante riceve un tono di occupato (procedura con codice 212).

**Per accedere alla casella vocale**

Dal telefono dell'ufficio:

**Comporre il numero della segreteria telefonica.**

**Nota:** se per la casella vocale è stato programmato un tasto funzione e la spia del tasto è accesa o lampeggia per indicare un nuovo messaggio ricevuto, è anche possibile premere tale tasto.

Se viene richiesta l'immissione del codice di sicurezza:

**Immettere il codice di sicurezza.**

Codice fornito alla consegna = numero dell'interno.

Da un altro telefono:

**Comporre il numero della segreteria telefonica.**

Se viene richiesto di immettere il codice di sicurezza (il telefono in uso dispone di una propria casella vocale):

**#****Premere.****Comporre il numero della casella vocale.**

In genere, corrisponde al numero del proprio interno dell'ufficio.

**Immettere il codice di sicurezza, se richiesto.****Per accedere alla casella vocale di un altro utente****Comporre il numero della segreteria telefonica.**

Se viene richiesto di immettere il codice di sicurezza (il telefono in uso dispone di una propria casella vocale):

**#****Premere.****Comporre il numero della casella vocale.**

In genere, il numero di interno dell'altro utente.

**Immettere il codice di sicurezza dell'altro utente, se richiesto.**

### Per gestire la casella vocale

Le informazioni registrate sulla linea si riferiscono al numero di messaggi nuovi e memorizzati. Se è memorizzato un numero troppo elevato di messaggi, verrà in primo luogo richiesto di eliminare i messaggi salvati.

Nelle istruzioni registrate viene richiesto di premere tasti diversi per ascoltare i messaggi ricevuti, registrare il messaggio di benvenuto, modificare la password, uscire dalla casella vocale e così via.

Nella figura che segue viene fornita una panoramica del sistema della casella vocale e dei tasti da utilizzare.

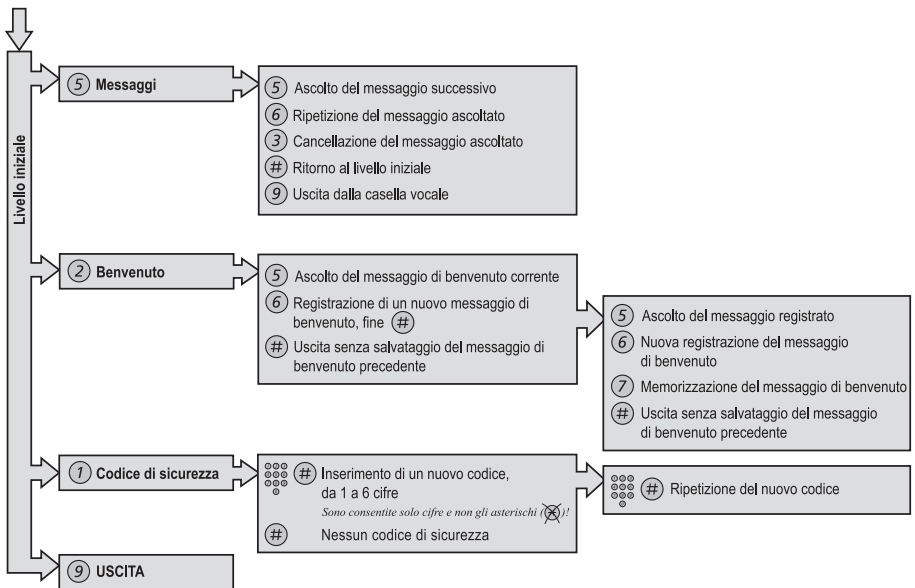

# Funzioni di gruppo

## Gruppi di risposta alle chiamate

L'amministratore del sistema può programmare i telefoni di persone che lavorano in team in modo da formare gruppi di risposta alle chiamate.

Qualsiasi utente appartenente a un gruppo può rispondere a qualsiasi chiamata destinata ai singoli membri del gruppo.

### **8 Premere per rispondere.**

***Nota:** un gruppo di risposta può servire come alternativa a un altro gruppo. È possibile rispondere alle chiamate del gruppo alternativo solo quando non vi sono chiamate per il proprio gruppo.*

---

## Suoneria comune

Le chiamate vengono segnalate con una suoneria comune.

### **8 Premere per rispondere.**

## Gruppo comune di risposta

Un gruppo comune di risposta corrisponde a un numero dell'elenco del telefono comune a un gruppo di interni. Le chiamate dirette al gruppo saranno inoltrate a un interno libero di tale gruppo.

In caso di abbandono temporaneo del gruppo, il proprio telefono non risulta disponibile per le chiamate in arrivo.

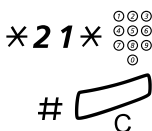

### Per abbandonare temporaneamente il gruppo

**Comporre e selezionare il numero del proprio interno.**

**Premere.**



### Nuovo accesso al gruppo

**Comporre la sequenza.**

**Premere questo tasto.**



**Comporre la sequenza.**



**Comporre il numero del gruppo di cui si intende deviare le chiamate e premere.**

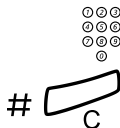

**Comporre il numero dell'interno della nuova postazione di risposta.**

**Premere.**

Per annullare la deviazione:



**Comporre la sequenza.**

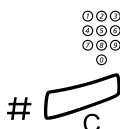

**Comporre il numero del gruppo per il quale è stata attivata la deviazione.**

**Premere.**

## Gruppo Non disturbare

Se l'interno è definito come interno principale, preprogrammato dall'amministratore del sistema, è possibile contrassegnare un gruppo di interni come Gruppo Non disturbare. Tale gruppo può essere annullato dall'utente.

**\* 2 5 \*** 

**#**



Per attivare questa funzione:

**Comporre e selezionare il numero del gruppo.**

**Premere.**

Segnale di centrale speciale.

**Premere questo tasto.**

**# 2 5 \*** 

**#** 

Per disattivare questa funzione:

**Comporre e selezionare il numero del gruppo.**

**Premere.**

**\* 6 0 \*** 

**#**

Per ignorare questa funzione:

**Comporre e selezionare il numero di interno.**

**Premere.**

La chiamata viene effettuata all'interno specificato nell'ambito del gruppo.

## Altre funzioni utili

### Codice addebito (opzionale)

Questa funzione viene utilizzata per addebitare una chiamata a un certo numero oppure per impedire l'effettuazione di chiamate non autorizzate dal proprio telefono. Il codice addebito può essere composto da 1 a 15 cifre.

✳ 6 1 ✳

⦿⦿⦿  
⦿⦿⦿ #  
⦿⦿⦿  
⦿

**Comporre la sequenza.**

**Comporre il codice di addebito e premere.**

Tono di centrale.

⦿⦿⦿  
⦿⦿⦿  
⦿⦿⦿  
⦿

**Comporre il numero o i numeri necessari per accedere alla linea esterna e il numero esterno.**

### Chiamata esterna in corso

Quando viene utilizzato per l'addebito di una chiamata, il codice addebito può anche essere collegato a una chiamata esterna in corso. Durante la chiamata:



**Linea**

**Premere il tasto relativo alla linea della chiamata in corso per mettere in attesa la chiamata.**

✳ 6 1 ✳

⦿⦿⦿  
⦿⦿⦿ #  
⦿⦿⦿  
⦿

**Comporre la sequenza.**

**Comporre il codice di addebito e premere.**

Tono di centrale.



**Linea**

**Premere il tasto lampeggiante relativo alla linea della chiamata messa in attesa.**



## Conversazione immediata

Sui telefoni 4222 Office è possibile rispondere automaticamente alle chiamate senza sollevare il microtelefono o premere alcun tasto. La risposta alla chiamata viene effettuata in modalità vivavoce.

Sul telefono 4220 Lite la risposta alle chiamate è automatica e il chiamante può lasciare un messaggio tramite l'altoparlante incorporato. Per rispondere alla chiamata, è necessario sollevare il microtelefono.

Questa funzione può essere sempre attiva oppure attivata tramite un tasto funzione preprogrammato dall'amministratore del sistema.

### Sempre attiva

Programmare sul tasto linea l'opzione 6 della suoneria in modo che venga attivata la conversazione immediata segnalata da un solo squillo. Vedere la sezione "[Impostazioni](#)" a pagina 70.

### Attivazione tramite tasto funzione

**Premere per attivare o disattivare.**

**Nota:** *tasto funzione preprogrammato dall'amministratore del sistema.*

La chiamata in arrivo viene segnalata da un solo squillo. Quando la spia del tasto è accesa, è possibile utilizzare questa funzione.

Risposta automatica



## Disattivazione generale

È possibile disattivare contemporaneamente le seguenti funzioni:

- Richiamata (tutte le richiamate vengono annullate).
- Deviazione/Follow-me interno ed esterno.
- Messaggio manuale in attesa/Deviazione messaggi.
- Non disturbare.

### Attivazione

# 001 #



**Comporre la sequenza.**

**Premere questo tasto.**

## Servizio notte

Quando il centralino è in servizio notturno, tutte le chiamate in arrivo all'operatore vengono trasferite a un interno o a un gruppo di interni selezionato. Il centralino prevede tre diverse modalità di Servizio notte:

### **Servizio notte comune**

Tutte le chiamate in arrivo all'operatore vengono trasferite a un interno specifico. Rispondere alle chiamate nel modo consueto.

### **Servizio notte singolo**

Le chiamate esterne all'operatore selezionate vengono trasferite a un interno specifico. Rispondere alle chiamate nel modo consueto.

### **Servizio notte universale**

Tutte le chiamate in arrivo e destinate all'operatore vengono trasferite a un dispositivo di segnalazione comune, ad esempio una suoneria comune. Rispondere alle chiamate nel modo descritto nella sezione "[Suoneria comune](#)" a pagina 61.

---

## Hot line

Questa funzione è programmata dall'amministratore del sistema.

### **Hot line con timer**

Quando si solleva il microtelefono o si preme il tasto linea di un telefono dotato di hot line con timer, viene avviato un timer. Se non viene composto alcun numero prima della scadenza del timer, viene effettuata automaticamente una chiamata a un interno o a una linea esterna specifica. Se si compone un numero prima della scadenza del timer, il telefono potrà essere utilizzato normalmente.

**Nota:** *questa funzione è disponibile solo nelle versioni di centralino più recenti.*

### **Hot line diretta**

Funzione simile a quella descritta in precedenza ma senza timer. Da questa linea è possibile effettuare solo chiamate hot line. Utilizzabile per allarmi e così via.

## Emergenza

In caso di emergenza l'operatore può impostare per il centralino la modalità di emergenza, che consente di effettuare chiamate solo agli interni preprogrammati. Se il proprio interno non è assegnato a questa categoria e si tenta di effettuare una chiamata, non si riceve alcun segnale di centrale.

---

## Numero linea aggiuntiva

È possibile assegnare ai tasti funzione liberi uno o più numeri linea aggiuntiva preprogrammati dall'amministratore del sistema.

Per rispondere alle chiamate, effettuare chiamate e utilizzare le funzioni sulle linee aggiuntive, attenersi alla stessa procedura riportata per le linee ad accesso triplo, a meno che non venga diversamente specificato. È tuttavia necessario premere il tasto della linea aggiuntiva dopo aver sollevato il microtelefono.

*Esempio:*

Per effettuare una chiamata su una linea aggiuntiva:

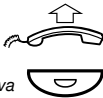

Linea aggiuntiva

**Sollevare il microtelefono.**

**Premere.**

**Nota:** *tasto funzione preprogrammato dall'amministratore del sistema.*



**Comporre il numero di interno.**

## Numero rappresentato su più telefoni

È possibile programmare il proprio numero di interno su un tasto dedicato in altri telefoni di sistema; in questo modo il numero viene "rappresentato" dal tasto specificato su tali telefoni. Anche altri numeri di interno possono essere "rappresentati" sul proprio telefono.

**Nota:** questa funzione deve essere programmata dall'amministratore del sistema.

### Chiamate in arrivo

È possibile rispondere alle chiamate in arrivo (indicate da una spia del tasto lampeggiante, informazioni sul chiamante e/o uno squillo) su tutti i telefoni in cui il numero è rappresentato.

### Chiamate in uscita

Il tasto dedicato può essere utilizzato per chiamare l'interno programmato. La modalità di gestione delle chiamate in uscita dipende dalla programmazione del telefono. Per informazioni, contattare l'amministratore del sistema.

---

## Registrazione chiamate indesiderate

Se si è disturbati da chiamate in arrivo esterne indesiderate, è possibile richiedere una registrazione dei numeri delle chiamate al fornitore dei servizi di rete.

È possibile richiamare la registrazione durante o dopo una conversazione in corso. La linea esterna può essere bloccata per un periodo limitato.

### Attivazione

Durante una conversazione in corso:

#### **Premere.**

**Nota:** tasto funzione preprogrammato dall'amministratore del sistema.

Il sistema segnala con toni diversi se la richiesta di registrazione è stata accettata o rifiutata.

Registrazione  
chiamate  
indesiderate



## DISA (Direct Inward System Access) (opzionale)

Se si è autorizzati all'uso di questa funzione e si lavora fuori sede, è possibile chiamare l'ufficio e ottenere l'accesso a una linea esterna per effettuare chiamate di lavoro. La chiamata verrà quindi addebitata al proprio interno in ufficio oppure a un codice di addebito. Verrà addebitata all'utente solo la chiamata in ufficio.

Il telefono esterno deve essere a tastiera e dotato dei tasti cancelletto (#) e asterisco (\*) oppure portatile e adattato per la selezione di toni DTMF.

Una volta completata una chiamata DISA, è necessario riagganciare per poterne effettuare un'altra.

Sono disponibili diverse procedure in base al tipo di codice di autorizzazione o qualora venga utilizzato un codice addebito.

### Uso di un codice di autorizzazione comune



**Chiamare la funzione DISA in ufficio.**

Tono di centrale.

**\* 7 2 \***

**Comporre la sequenza.**



**Comporre il codice di autorizzazione e premere.**

Tono di centrale.



**Comporre il numero esterno.**

### Uso di un codice di autorizzazione singolo



**Chiamare la funzione DISA in ufficio.**

Tono di centrale.

**\* 7 5 \***

**Comporre la sequenza.**



**Comporre il codice di autorizzazione e premere.**



**Comporre il numero del proprio interno e premere.**

Tono di centrale.



**Comporre il numero esterno.**

# Impostazioni

## Programmazione di tasti funzione

È possibile programmare sui tasti funzione numeri di telefono e funzioni utilizzate di frequente per consentire un accesso più rapido. Quando si desidera utilizzare la funzione, è sufficiente premere il tasto. Determinate funzioni devono essere preprogrammate dall'amministratore di sistema. È possibile programmare su un tasto funzione sia numeri di telefono che codici di funzione.

### Programmazione o modifica di una funzione



**Premere.**

**Premere il tasto funzione selezionato.**

**Nota:** se il tasto è già programmato, viene visualizzato il numero o la funzione.

**Selezionare il numero di telefono o un codice funzione in base all'elenco riportato nella sezione "Funzioni e dati richiesti".**

**Nota:** se si immette un numero errato, premere il tasto Clear (C) per cancellarlo, quindi reimmetterlo.

**Premere nuovamente il tasto funzione.**

**Premere per completare la programmazione.**

Rimuovere il coperchio trasparente e scrivere il nome della funzione o il numero di telefono accanto al tasto.

**Note:**

Per cancellare una funzione programmata, premere il tasto Clear (C) invece del numero di telefono o del codice della funzione, nella sequenza di programmazione indicata in precedenza.

Utilizzare DCM (Designation Card Manager, gestione schede designazione) per creare e stampare schede di designazione personalizzate. DCM è incluso nell'Enterprise Telephone Toolbox CD o può essere scaricato dal seguente indirizzo: <http://www.ericsson.com/enterprise/library/manuals.shtml>  
Per ulteriori informazioni, contattare il Certified Sales Partner di Ericsson Enterprise.

### Per verificare e cancellare un numero o una funzione programmata

**Programma****Programma****Premere.****Premere il tasto funzione selezionato.**

Il numero memorizzato viene visualizzato sul display del telefono 4222 Office.

**Premere per cancellare il numero memorizzato.**

Il numero memorizzato viene cancellato.

**Premere.**

**Funzioni e dati richiesti**

<b>Funzione</b>	<b>Immissione sul tasto funzione</b>			
Selezione tramite tasto funzione	Numero interno o procedura			
	Codice funzione			
	Tutti i paesi	Finlandia	Francia	Svezia
Risposta per un altro interno:				
Gruppo	<b>8</b>		<b>4</b>	<b>6</b>
Singola	<i>Num. + 8</i>		<i>Num. + 4</i>	<i>Num. + 6</i>
Avviso di chiamata	<b>5</b>	<b>6</b>	<b>6</b>	<b>4</b>
Conferenza	<b>3</b>			
Inclusione su interno occupato	<b>4</b>		<b>8</b>	<b>8</b>
Riselezione dell'ultimo numero esterno	<b>***</b>	<b>**0</b>		<b>**0</b>
In attesa, comune	<b>8</b>		<b>4</b>	<b>6</b>
Numero personale (numero elenco)	<b>(1-5)</b>			



Funzioni programmabili solo dall'amministratore del sistema:

- Collegamento intercomunicante dedicato
- Conversazione immediata\*
- Deviazione\*
- Elenchi di profili di ricerca e preassegnazione di tasti funzione per il numero personale
- Linea esterna
- Linee aggiuntive
- Messaggio manuale in attesa
- Non disturbare\*
- Rappresentazione multipla
- Registrazione chiamate indesiderate
- Richiamata\*
- Seconda linea libera
- Singola linea esterna

*\*La funzione può essere programmata anche dall'utente.*

Se la funzione viene programmata *dall'utente*, *non* è possibile attivarla o disattivarla mediante un unico tasto di commutazione. È necessario utilizzare un tasto per l'attivazione e un altro tasto per la disattivazione. La spia del tasto *non* indica che la funzione è attivata.

Quando la funzione viene programmata *dall'amministratore del sistema* è *disponibile* un unico tasto di attivazione/disattivazione della funzione e la spia del tasto indica che la funzione è attivata.

## Programmazione della suoneria

Sul telefono sono disponibili 6 suonerie programmabili. È possibile programmare le diverse suonerie sulle linee di accesso, su quelle aggiuntive e a rappresentazione multipla.



**( 0 – 6 )**

**Premere.**

**Premere il tasto linea corrispondente.**

Sul display del telefono 4222 Office viene visualizzato un numero compreso tra 0 e 6.

**Selezionare la suoneria da utilizzare in base all'elenco riportato di seguito.**

- 0 = Disattivata.
- 1 = Suoneria periodica.
- 2 = Suoneria periodica con timer.
- 3 = Suoneria con esclusione audio unica.
- 4 = Suoneria con esclusione audio unica e timer.
- 5 = Conversazione immediata con squillo singolo controllato da tasto funzione.
- 6 = Conversazione immediata segnalata da un solo squillo.

**Nota:** *le opzioni 5 e 6 non sono disponibili per le linee a rappresentazione multipla.*



**Premere.**

**Premere per completare la programmazione.**

### Verifica di una suoneria

*(Solo per i telefoni Dialog 4222 Office.)*



**Premere.**

**Premere il tasto linea corrispondente.**

Sul display viene visualizzato un numero compreso tra 0 e 6.

**Premere per completare la programmazione.**

## Programmazione del tono della suoneria

Sono disponibili 10 diversi toni di suoneria programmabile sul telefono, ciascuno dei quali corrisponde a una cifra compresa tra 0 e 9.

**Nota:** se si utilizzano le melodie per segnalare le chiamate in arrivo (solo per i telefoni 4222 Office), la melodia selezionata sostituirà il tono. Vedere la sezione "[Melodia suoneria](#)" a pagina 78.



**Programma**

**(0 – 9)**

**Premere.**

Sul display del telefono 4222 Office viene visualizzato il tono corrente.

**Premere il numero corrispondente.**

Le chiamate in arrivo vengono segnalate con la suoneria corrispondente al numero scelto.



**Programma**

**Premere per completare la programmazione.**

## Volume microtelefono e altoparlante

Utilizzare i tasti del volume per regolare il volume del microtelefono o dell'altoparlante durante una chiamata. Regolare il volume del microtelefono quando il microtelefono è sganciato. Regolare il volume dell'altoparlante quando viene trasmesso il segnale di centrale o durante le chiamate in vivavoce per i telefoni Dialog 4222 Office.



### Premere per regolare il volume.

Sul telefono Dialog 4222 Office, viene visualizzato il simbolo del volume per alcuni secondi (in sostituzione del numero dell'interno). Il livello del volume del microtelefono e dell'altoparlante viene memorizzato.

Per regolare il volume durante l'ascolto in gruppo:

### Riagganciare il microtelefono.

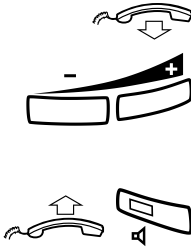

### Premere per regolare il volume.

Sul telefono Dialog 4222 Office, viene visualizzato il simbolo del volume per alcuni secondi, in sostituzione del numero. Il livello del volume del microtelefono e dell'altoparlante viene memorizzato.

### Sollevare il microtelefono e premere.

Per gli utenti con problemi di udito, è possibile aumentare ulteriormente il livello di volume del microtelefono. Per cambiare il livello:

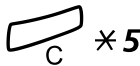

### Premere contemporaneamente per almeno 1 secondo.

Viene emesso un tono e sul display del telefono 4222 Office viene visualizzato il messaggio **Settings Mode**.



### Premere per impostare o ripristinare il livello di volume.

La spia del tasto accesa indica il livello di volume amplificato, mentre la spia del tasto spenta indica il volume predefinito.



### Premere per completare l'impostazione.

Una volta selezionata un'ulteriore amplificazione, la spia del tasto Linea 1 si spegne.

**Nota:** *le modifiche del livello di volume hanno effetto anche sulle cuffie collegate alla presa corrispondente.*



## Volume suoneria

Utilizzare i tasti del volume per regolare il volume della suoneria quando il telefono è in standby o squilla. La regolazione del volume effettuata viene memorizzata.

### **Premere per regolare il volume.**

Per alcuni secondi (in sostituzione del numero dell'interno).

---



## Disattivazione della suoneria

È possibile disattivare la suoneria per una chiamata in arrivo.

### **Premere per disattivare la suoneria.**

La suoneria viene disattivata per la chiamata corrente e il telefono viene automaticamente impostato sulla suoneria silenziosa (vedere di seguito).

---

## Suoneria silenziosa

Se non si desidera essere disturbati dalla suoneria, ma si intende rispondere alle chiamate in arrivo, è possibile disattivare la suoneria. Le chiamate in arrivo vengono segnalate solo da una spia lampeggiante sul tasto linea e dalle informazioni visualizzate sul display.



Se il telefono è in modalità di standby o squilla:

### **Premere per disattivare la suoneria.**

La spia luminosa del tasto di esclusione audio è accesa a indicare l'attivazione della suoneria silenziosa. La suoneria verrà automaticamente ripristinata quando si solleva il microtelefono oppure si preme un tasto.

## Melodia suoneria

*(Solo per i telefoni Dialog 4222 Office.)*

Se si desidera sostituire la suoneria con melodie personalizzate, è possibile programmare una melodia per segnalare le chiamate interne, un'altra per le chiamate esterne e una terza melodia per le richiamate.

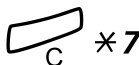

**Tenere premuti contemporaneamente per accedere alla modalità di melodia.**

Melody Mode

Se è stata memorizzata e attivata una melodia per le chiamate interne (Linea 1), le chiamate esterne (Linea 2) o le richiamate (Inquiry), la spia del tasto corrispondente è accesa.

Nella modalità di melodia è possibile effettuare quanto segue:

- Programmare nuove melodie
- Modificare o cancellare le melodie memorizzate
- Attivare o disattivare le melodie memorizzate

**#**

**Premere per uscire dal modo melodia.**

**Nota:** *se non viene premuto alcun tasto entro 30 secondi, la modalità di melodia viene automaticamente disattivata.*

**Programmazione di una nuova melodia oppure modifica o eliminazione di una melodia corrente**

 **Programma**

**Premere.**

Program Melody

**Premere il tasto corrispondente al tipo di chiamata richiesto.**  
L'eventuale melodia corrente viene riprodotta e vengono visualizzate le ultime 19 note o altrettanti simboli.

 **Linea 1**

**Premere per le chiamate interne,**

**oppure**

 **Linea 2**

**premere per le chiamate esterne,**

**oppure**

 **Inquiry**

**premere per le richiamate.**



Per modificare la melodia corrente:

**Premere per spostare il cursore a destra della posizione da modificare.**

Tenere premuto per passare all'inizio o alla fine.



**Premere per cancellare la nota a sinistra del cursore.**

Tenere premuto per cancellare tutte le note.

Per immettere una nuova melodia o nuove note, vedere la sezione "[Immissione di note](#)" a pagina 81.

Per memorizzare la melodia corrente:

 **Linea**

**Premere il tasto linea lampeggiante (Linea 1, Linea 2 oppure Inquiry).**

 **Programma**

**Premere.**

La melodia corrente viene memorizzata.

**Nota:** se la melodia non è attivata, vedere la sezione "[Attivazione o disattivazione di una melodia memorizzata](#)" a pagina 80.



Per eliminare la melodia corrente:

**Tenere premuto fino a quando non vengono visualizzate altre note.**



**Linea**

**Premere il tasto linea lampeggiante (Linea 1, Linea 2 oppure Inquiry).**



**Programma**

**Premere.**

### **Attivazione o disattivazione di una melodia memorizzata**

È necessario attivare una melodia memorizzata nella modalità di melodia affinché possa essere utilizzata per segnalare una chiamata in arrivo.

Per attivare una melodia nella modalità di melodia:



**Linea**

**Premere il tasto relativo al tipo di chiamata richiesto (Linea 1 o Linea 2 o Inquiry).**

La spia del tasto corrispondente si accende:

Tasto Linea 1 = Chiamate interne

Tasto Linea 2 = Chiamate esterne

Tasto Inquiry = Richiamate

**Nota:** *se si desidera ripristinare una suoneria normale ma mantenere in memoria la melodia, è sufficiente premere nuovamente il tasto per il tipo di chiamata richiesta. Quando la spia del tasto è spenta, la melodia memorizzata è disattivata.*

**#**

**Premere per uscire dal modo melodia.**



1c 2d 3e  
 4f 5g 6a  
 7b 8+c 9+d

### Immissione di note

Nella modalità di melodia è possibile utilizzare la tastiera per immettere note, pause e così via. È possibile programmare fino a un massimo di 40 note per le chiamate in arrivo e di 20 note per le richiamate.

Di seguito viene mostrato l'uso dei tasti.

#### **Premere per inserire le note (1-9).**

**Nota:** *premere rapidamente per ottenere una nota breve o a lungo per ottenere una nota lunga (visualizzata mediante una lettera maiuscola). +c e +d indicano un'ottava più alta.*

✱

#### **Premere per inserire una pausa breve (p).**

Tenere premuto per inserire una pausa lunga (P). Ripetere l'operazione per ottenere una pausa più lunga (pp...p).

0

#### **Premere per ottenere un'ottava più alta per la nota inserita.**

Prima della nota viene visualizzato un segno più (+) per indicare l'ottava più alta.

*Esempio: 30 per ottenere +e*

#

#### **Premere per aumentare o diminuire il tono per la nota inserita.**

Premere una volta per ottenere un tono alto, due volte per ottenere un tono basso e tre volte per ottenere un tono normale.

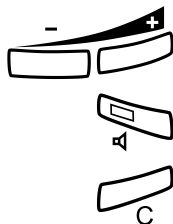

#### **Premere per spostare il cursore verso sinistra o destra.**

Tenere premuto per passare all'inizio o alla fine.

#### **Premere per ascoltare le note immesse.**

#### **Premere per cancellare la nota a sinistra del cursore.**

Tenere premuto per cancellare tutte le note.

*Esempio di melodia:*

Tema di James Bond programmato per le chiamate interne:

C d d D D pp C C C C #d #d #D #D pp D D D ##A G pppp G F G

#### **Immettere le note.**

Tasto grigio = Premere a lungo.

**Nota:** *il tasto #, che consente di ottenere un tono più acuto o più grave, viene premuto dopo la nota ma visualizzato prima.*

1 2 2 2 2 ✱ ✱ 1 1 1  
 1 2 # 2 # 2 # 2 #  
 ✱ ✱ 2 2 2 6 # # 5  
 ✱ ✱ ✱ ✱ 5 4 5

Una volta immesse, le prime 19 posizioni vengono visualizzate sul display (è possibile visualizzare solo le ultime 19 posizioni immesse).

```
Program Intern
CddDDFFCCCC#d#d#D#D<
```

Una volta immesse, le note vengono visualizzate sul display. Sul display è possibile visualizzare solo le ultime 19 posizioni immesse.

```
Program Intern
#D#DFFDDDbAGFFFFGFG<
```

**Nota:** la nota A con tono grave (###A) viene visualizzata come bA, ovvero la lettera b viene utilizzata sia per la nota b che per il simbolo di tonalità bassa.

## Contrasto del display

(Solo per i telefoni Dialog 4222 Office.)

È possibile regolare il contrasto del display.

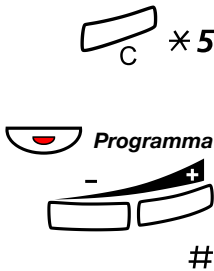

**Tenere premuti contemporaneamente fino a quando non viene emesso il segnale della suoneria.**

Sul display viene visualizzato **Setting Mode**.

**Premere.**

**Premere ripetutamente per regolare il contrasto.**

**Premere per salvare e uscire.**

**Nota:** per uscire dal menu senza salvare le modifiche, premere **#** prima di premere uno qualsiasi dei tasti di regolazione.

# Accessori

## Tastiera (opzionale)

*(Solo per i telefoni Dialog 4222 Office.)*

Nei centralini più recenti il telefono può essere dotato di una tastiera aggiuntiva. Nella tastiera sono disponibili 17 tasti aggiuntivi per la memorizzazione dei numeri di telefono e delle funzioni più frequentemente utilizzati, nonché degli interni a rappresentazione multipla. Se non si conosce il modello del centralino in uso, rivolgersi all'amministratore di sistema. Per istruzioni sull'installazione della tastiera, vedere la sezione "[Installazione](#)" a pagina 89.

**Nota:** *la tastiera deve essere di tipo DBY 419 01.*

Utilizzare DCM (Designation Card Manager, gestione schede designazione) per creare e stampare schede di designazione personalizzate per la tastiera. DCM è incluso nell'Enterprise Telephone Toolbox CD o può essere scaricato dal seguente indirizzo:

<http://www.ericsson.com/enterprise/library/manuals.shtml>

Per ulteriori informazioni, contattare il Certified Sales Partner di Ericsson Enterprise.

## Cuffie (opzionale)

(Solo per i telefoni Dialog 4222 Office.)

Per informazioni sull'installazione delle cuffie, vedere la sezione "Installazione" a pagina 89. Di seguito vengono riportate le funzioni relative alle cuffie disponibili.

### Ricezione di chiamate



#### **Premere per rispondere.**

La spia del tasto delle cuffie si accende.

**Nota:** quando il telefono è impostato su Headset Preset, è anche possibile premere il tasto linea lampeggiante per rispondere alla chiamata. Vedere la sezione "Headset Preset" a pagina 85.



#### **Premere per terminare la chiamata con cuffie.**

### Esecuzione di chiamate

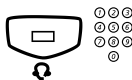

#### **Premere e comporre il numero.**

La spia del tasto delle cuffie si accende.

**Nota:** quando nel telefono è impostata la funzione Uso pre-impostato delle cuffie, è anche possibile comporre il numero direttamente senza premere il tasto per le cuffie oppure è possibile premere un tasto relativo alla linea anziché il tasto per le cuffie. Vedere la sezione "Headset Preset" a pagina 85.



#### **Premere per terminare la chiamata.**

### Attivazione del microtelefono dalle cuffie



#### **Sollevarlo il microtelefono.**

### Attivazione delle cuffie dal microtelefono

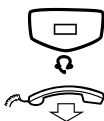

#### **Premere.**

La spia del tasto delle cuffie si accende.

#### **Riagganciare il microtelefono.**



### Cuffie con ascolto in gruppo tramite altoparlante

#### **Premere per alternare l'uso delle cuffie con e senza ascolto in gruppo.**

Quando la spia del tasto dell'altoparlante è accesa, la funzione di ascolto in gruppo è attiva.



### Attivazione della funzione vivavoce dalle cuffie

#### **Premere.**

La spia del tasto dell'altoparlante si accende.



#### **Premere.**

### Attivazione delle cuffie dalla funzione vivavoce



#### **Premere.**

La spia del tasto delle cuffie si accende.

### Headset Preset

Per impostazione predefinita, il telefono è impostato per il collegamento delle chiamate all'altoparlante al momento della risposta o per l'effettuazione delle chiamate mediante la pressione di un tasto Linea (**Loudspeaker Preset**). Anche quando si compone un numero senza sollevare il microtelefono, la chiamata viene automaticamente collegata all'altoparlante.

Quando si utilizzano le cuffie, è possibile modificare questa impostazione in modo da collegare le chiamate in arrivo alle cuffie (**Headset Preset**). In modalità Headset Preset è possibile effettuare chiamate con cuffie premendo direttamente i numeri (composizione diretta). È anche possibile rispondere alle chiamate con cuffie premendo un tasto relativo alla linea.

#### **Note:**

*Indipendentemente dal tipo di impostazione predefinita, quando si solleva il microtelefono la chiamata viene sempre collegata al microtelefono.*

*Anche la funzione vivavoce e l'altoparlante funzionano nel modo consueto, ovvero quando si preme il tasto dell'altoparlante la chiamata viene collegata temporaneamente all'altoparlante.*

*È possibile attivare e disattivare l'impostazione per l'uso predefinito delle cuffie solo quando il telefono è in modalità di standby.*



Per attivare l'impostazione Headset Preset:

**Tenere premuto per almeno 4 secondi.**

Viene emesso un breve tono di conferma e la spia del tasto delle cuffie lampeggia per qualche secondo.



Per disattivare l'impostazione Headset Preset:

**Tenere premuto per almeno 4 secondi.**

Viene emesso un breve tono di conferma e la spia del tasto dell'altoparlante lampeggia per qualche secondo.



Per controllare la funzione preimpostata corrente:

**Premere.**

La spia del tasto dell'altoparlante o delle cuffie è accesa ad indicare la funzione preimpostata corrente.

**Premere questo tasto.**



**Volume delle cuffie**

Utilizzare i tasti del volume per regolare il volume delle cuffie.

**Premere per regolare il volume.**

Sul telefono Dialog 4222 Office, viene visualizzato il simbolo del volume per alcuni secondi (in sostituzione del numero dell'interno). Il livello di volume delle cuffie viene memorizzato.

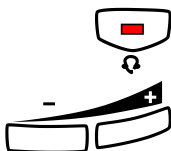

Per regolare il volume dell'altoparlante del telefono durante l'ascolto di gruppo:

**Premere.**

**Premere per regolare il volume.**

Sul telefono Dialog 4222 Office, viene visualizzato il simbolo del volume per alcuni secondi (in sostituzione del numero dell'interno). Il livello di volume dell'altoparlante viene memorizzato.

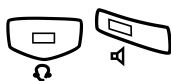

**Premere.**

Per gli utenti con problemi di udito, è possibile aumentare ulteriormente il livello di volume delle cuffie utilizzando la procedura descritta nella sezione "[Volume microtelefono e altoparlante](#)" a pagina 76.

## Microtelefono aggiuntivo (opzionale)

*(Solo per i telefoni Dialog 4222 Office.)*

Il microtelefono aggiuntivo viene utilizzato in parallelo al microtelefono normale in modo da consentire a due persone di ascoltare contemporaneamente durante una chiamata. Il microtelefono aggiuntivo è collegato alla presa delle cuffie posta sotto il telefono; vedere la sezione "Installazione" a pagina 89.

È possibile passare dall'interlocutore che parla all'interlocutore che ascolta e viceversa.



**Premere per alternare tra l'interlocutore che parla e l'interlocutore che ascolta.**

**Nota per la conversazione:** *per non influire negativamente sulla qualità della conversazione, è consigliabile che parli una sola persona alla volta.*

## Scomparto estraibile (opzionale)

Lo scomparto estraibile viene utilizzato per un elenco di numeri di telefono personali e viene installato sotto il telefono. Per informazioni sull'installazione dello scomparto estraibile, vedere la sezione "Installazione" a pagina 89.

Utilizzare DCM (Designation Card Manager, gestione schede designazione) per creare e stampare la scheda per lo scomparto estraibile. DCM è incluso nell'Enterprise Telephone Toolbox CD o può essere scaricato dal seguente indirizzo: <http://www.ericsson.com/enterprise/library/manuals.shtml>

Per ulteriori informazioni, contattare il rivenditore autorizzato di Ericsson Enterprise.

## Unità opzionale (opzionale)

(Solo per i telefoni Dialog 4222 Office.)

L'unità opzionale DBY 420 01/1 è un accessorio che deve essere installato sotto il telefono. L'unità viene utilizzata per la connessione o di una suoneria supplementare al di fuori del proprio ufficio o di una spia con segnale di occupato fuori dalla porta.

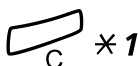

### Controllo o impostazione dell'unità opzionale per suoneria supplementare o per segnale di occupato

**Tenere premuti contemporaneamente fino a quando non viene emesso il segnale della suoneria.**

Sul display viene indicata la **OPTION PROGRAMMING** e la spia del tasto della linea 2 indica l'impostazione dell'unità opzionale: Spenta=Suoneria supplementare; Accesa=Spia per segnale di occupato; Lampeggiante=Combinazione di suoneria supplementare e spia per segnale di occupato.

Linea 2 

**Premere per passare al segnale di occupato,**

**oppure**

Linea 2 

**premere per passare alla suoneria supplementare e al segnale di occupato,**

**oppure**

Linea 2 

**premere per passare alla suoneria supplementare.**

**#**

**Premere per salvare le impostazioni ed uscire.**

**Nota:** se non si preme **#**, il telefono torna automaticamente in stand-by circa 30 secondi dopo che è stato premuto l'ultimo tasto.



# Installazione

## Installazione dei cavi

Cavo del microtelefono a sinistra

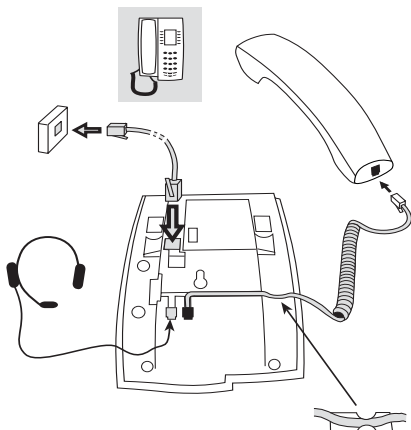

Cavo del microtelefono a destra

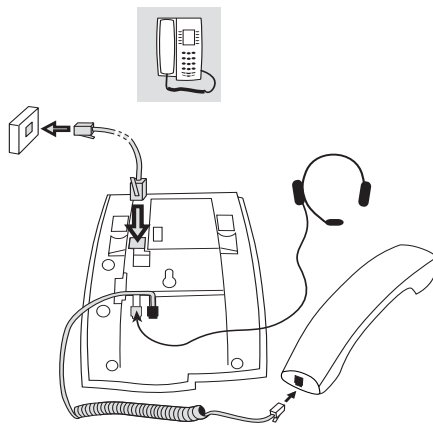

È possibile inserire il cavo di connessione al microtelefono nell'incavo sotto il telefono. Inserire il cavo del centralino in "LINE" e il cavo del microtelefono in "HANDSET".

**Nota:** *il microtelefono deve essere utilizzato esclusivamente con il telefono Dialog 4222 Office.*

### **Sostituzione dei cavi**

Per rimuovere un cavo, utilizzare un cacciavite per sbloccare il fermo.

## Installazione delle basi e adattamento del telefono

Posizione superiore

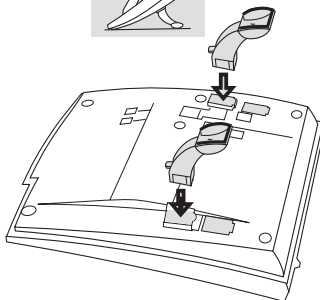

Posizione inferiore

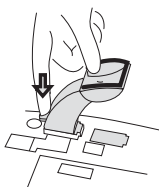
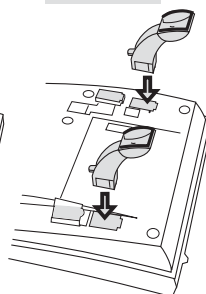

Premere per fissare la base

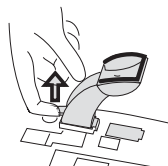

Rilasciare per rimuovere la base

## Installazione della scheda

Utilizzare DCM (Designation Card Manager, gestione schede designazione) per creare e stampare schede di designazione personalizzate. DCM è incluso nell'Enterprise Telephone Toolbox CD o può essere scaricato dal seguente indirizzo:

<http://www.ericsson.com/enterprise/library/manuals.shtml>

Per ulteriori informazioni, contattare il rivenditore autorizzato di Ericsson Enterprise.

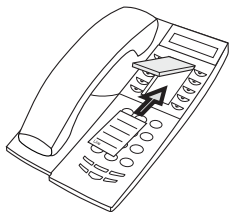

## Installazione della tastiera (facoltativo)

(Solo per il telefono Dialog4222 Office.)

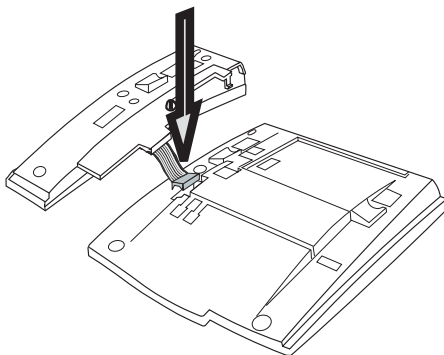

- 1 Fissare il connettore nella parte inferiore del foro utilizzando un dito o un utensile non affilato. Assicurarsi che il connettore si inserisca perfettamente prima di premere su di esso.**

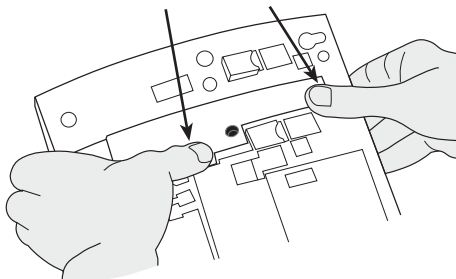
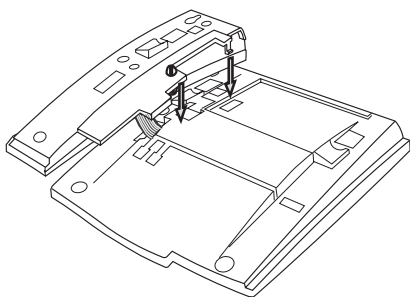

- 2 Premere nei punti indicati dalle frecce, fino a sentire uno scatto.**
- 3 Installare le basi come illustrato nella figura della sezione "Posizionamento della base".**

**Nota:** la tastiera deve essere di tipo DBY 419 01 e può essere utilizzata solo con i modelli di centralino più recenti.

### **Posizionamento della base**

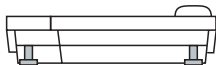

### **Installazione della scheda**

Utilizzare DCM (Designation Card Manager, gestione schede designazione) per creare e stampare schede di designazione personalizzate per la tastiera. DCM è incluso nell'Enterprise Telephone Toolbox CD oppure può essere scaricato dal seguente indirizzo:

<http://www.ericsson.com/enterprise/library/manuals.shtml>

Per ulteriori informazioni, contattare il rivenditore autorizzato di Ericsson Enterprise.

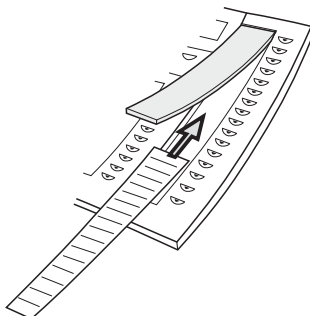

## Installazione dello scomparto estraibile (facoltativo)

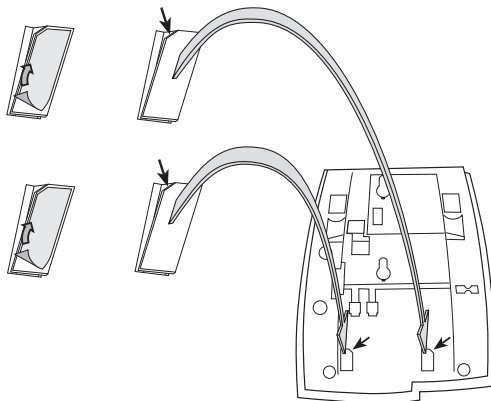

- 1 Rimuovere la pellicola protettiva dalle guide.**
- 2 Inserire le guide di scorrimento nella parte inferiore del telefono, prestando attenzione alla direzione dell'angolo "tagliato".**

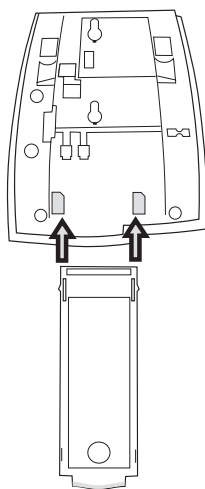

- 3 Inserire lo scomparto estraibile.**

## Montaggio a parete

È possibile montare il telefono a parete senza utilizzare una console speciale. Il montaggio a parete risulta particolarmente utile, ad esempio, nelle sale conferenze o nelle aree ad accesso pubblico.

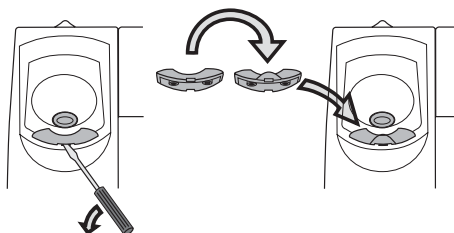

- 1** Utilizzare un cacciavite per rimuovere il gancio del micro-telefono.
- 2** Capovolgere il gancio e inserirlo.

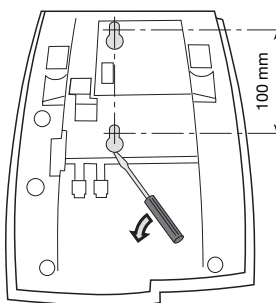

- 3** Utilizzare un cacciavite per rimuovere i due coperchi di plastica.
- 4** Eseguire i fori sulla parete in base alle misure indicate.

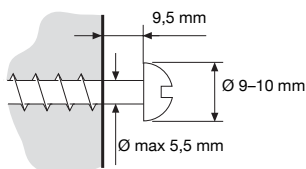

- 5** Inserire le viti in base alle misure indicate e installare il telefono.

## Posizionamento del telefono

Non esporre il telefono alla luce diretta del sole per periodi prolungati. Tenere il telefono lontano da fonti di calore eccessivo e dall'umidità.

---

## Pulizia

Pulire il telefono solo con un panno morbido e leggermente inumidito. L'uso di sapone o di altri detergenti può scolorire o danneggiare il telefono.



## Risoluzione dei problemi

Se il telefono è guasto, è possibile avviare un test automatico del telefono per controllare se il guasto si è verificato nell'apparecchio telefonico o nel sistema. Per il telefono Dialog 4222 Office è anche possibile controllare lo stato di revisione del firmware del telefono.

### Per avviare il test automatico del telefono

*Dialog 4220 Lite:*

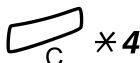

**Tenere premuti contemporaneamente fino a quando non viene emesso il segnale della suoneria.**

Tutte le spie dei tasti del telefono dovranno essere accese durante il test automatico per indicare che ogni spia è OK.

**# Premere per uscire.**

**Nota:** se non si preme #, il test automatico termina automaticamente dopo circa 30 secondi.

*Dialog 4222 Office:*

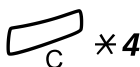

**Tenere premuti contemporaneamente fino a quando non viene emesso il segnale della suoneria.**

Il display mostra lo stato di revisione del firmware e `Self test OK` per alcuni secondi. Se si verificano eventuali problemi, viene visualizzato un messaggio di guasto. Informare il proprio amministratore di sistema del messaggio di guasto.

Tutte le spie dei tasti del telefono (e delle tastiere supplementari collegate) dovranno essere accese durante il test automatico per indicare che ogni spia è OK.

Dopo qualche secondo il display viene controllato (il display è completamente scuro). Il display funziona correttamente quando non ci sono punti o linee chiare. La cornice luminosa attorno al display deve essere ancora là.

**# Premere per uscire.**

**Nota:** se non si preme #, il test automatico termina automaticamente dopo circa 30 secondi.

# Glossario

<b>Centralino</b>	Commutatore. Sistema di commutazione del telefono.
<b>Linea ad accesso triplo</b>	Nome collettivo per i tasti Linea 1, Linea 2 e Inquiry. I tasti Linea 1 e Linea 2 sono relativi al proprio numero di interno e sono disponibili sia per le chiamate in arrivo che per quelle in uscita. Il tasto Inquiry può essere utilizzato solo per le chiamate in uscita.
<b>Linee aggiuntive</b>	È possibile assegnare al proprio telefono uno o più numeri di interno aggiuntivi, programmabili sui tasti funzione disponibili.
<b>Modalità di standby</b>	Lo stato del telefono quando nessuna funzione (chiamata, squillo, deviazione, ecc.) è attivata.
<b>Numero selezione rapida</b>	Numero o selezione abbreviate che consente di semplificare la composizione dei numeri più frequentemente utilizzati.
<b>Stato del traffico</b>	I diversi stati del telefono: chiamata, squillo, deviazione, ecc.
<b>Supervisione</b>	Il proprio numero di interno può essere rappresentato su un tasto funzione su altri interni (due o più).

# Indice

## A

- Accessori 83
  - cuffie 84
  - microtelefono supplementare 87
  - scomparto estraibile 87
  - tastiera 83
  - unità opzionale 88
- Altre funzioni utili 64
- Annullamento 29
- Ascolto in gruppo tramite altoparlante 35
- Attesa 39
- Autorizzazioni 31
- Avviso di chiamata 28

## C

- Casella vocale 60
- Chiamata in attesa 39
- Chiamate in arrivo 18
  - non disturbare 20
  - risposta a una seconda chiamata 19
  - su Linea 1 18
  - su qualsiasi altro tasto linea 18
  - su un altro interno 19
  - suoneria parallela 21
  - vivavoce 18
- Chiamate in uscita 23
  - annullamento 29
  - autorizzazioni 31
  - avviso di chiamata 28
  - chiamate esterne 23
  - chiamate interne 23
  - come impedire la visualizzazione del numero 24
  - inclusione 28
  - quando si riceve un tono di occupato 26
  - richiamata 26
  - riSelezione dell'ultimo numero esterno 25
  - salvataggio del numero esterno 25
  - selezione rapida 30

- singola linea esterna 25
    - vivavoce 24
- Codice addebito 64
- Codice di autorizzazione comune 32
- Codice di autorizzazione singolo 33
- Come impedire la visualizzazione del numero 24
- Conferenza 38
- Conversazione immediata 65
- Copyright 6
- Cuffie 84

## D

- Descrizione 8
  - indicazioni spie 11
  - Informazioni del display 14
  - scelta della lingua 16
  - toni e segnali acustici 12
- Deviazione 41
- Dichiarazione di conformità 6
- DISA (Direct Inward System Access) 69
- Disattivazione della suoneria 77
- Disattivazione generale 65
- Durante le chiamate 35
  - ascolto in gruppo tramite altoparlante 35
  - attesa 39
  - attivazione del vivavoce dalla funzione di ascolto in gruppo con altoparlante 35
  - attivazione della funzione di ascolto in gruppo con altoparlante dal vivavoce 35
  - attivazione/disattivazione audio del microfono 36
  - conferenza 38
  - inquiry 36
  - invio del codice identificativo del chiamante 40
  - selezione durante una chiamata in corso 40
  - trasferimento 37
  - vivavoce 36

## **E**

Emergenza 67  
Esclusione audio 36  
Esecuzione di chiamate 23

## **F**

Follow-me esterno 45  
Follow-me interno 43  
Free Seating 17  
Funzioni di gruppo 61  
Funzioni e dati richiesti 72

## **G**

Garanzia 6  
Glossario 98  
Gruppi di risposta alle chiamate 61  
Gruppo comune di risposta 62  
Gruppo Non disturbare 63

## **H**

Hot line 66

## **I**

Impostazioni 70  
    disattivazione della suoneria 77  
    funzioni e dati richiesti 72  
    melodia suoneria 78  
    programmazione del tono della suoneria 75  
    programmazione della suoneria 74  
    programmazione di tasti funzione 70  
    suoneria silenziosa 77  
    volume della suoneria 77  
    volume microtelefono e altoparlante 76  
Inclusione 28  
Indicazioni spie 11  
Informazioni del display 14  
Informazioni importanti per l'utente 7  
Informazioni sull'assenza 53  
Inoltro di chiamate 41  
    deviazione 41  
    follow-me esterno 45  
    follow-me interno 43  
    numero personale 46  
Inquiry 36  
Installazione 89  
Introduzione 5  
Invio del codice identificativo del chiamante durante il trasferimento 40  
Istruzioni per la sicurezza 7

## **L**

Lingua 16

## **M**

Melodia suoneria 78  
Messaggi 55  
    messaggio in attesa 57  
    messaggio manuale in attesa (MMW) 55  
    segreteria telefonica 58  
Messaggi interni 55  
Messaggio in attesa 57  
Messaggio manuale in attesa (MMW) 55  
Microtelefono supplementare 87  
Modulo di impostazione dei profili di ricerca 52

## **N**

Non disturbare 20  
Numero linea aggiuntiva 67  
Numero personale 46  
Numero rappresentato su più telefoni 68

## **P**

Programmazione del tono della suoneria 75  
Programmazione della suoneria 74  
Programmazione di tasti funzione 70

## **Q**

Quando si riceve un tono di occupato 26

## **R**

Registrazione chiamate indesiderate 68  
Ricezione di chiamate 18  
Richiamata 26  
Ripresa 37  
Riselezione del numero 26  
Riselezione dell'ultimo numero esterno 25  
Riservatezza dati 31  
Risoluzione dei problemi 97

## **S**

Salvataggio del numero esterno 25  
Scomparto estraibile 87  
Seconda linea libera 19  
Segnali DTMF 40  
Segreteria telefonica 58  
Selezione durante una chiamata in corso 40  
Selezione rapida 30  
Selezione tramite tasto funzione 31  
Selezioni abbreviate 30

Selezioni rapide comuni 30  
Selezioni rapide programmate dall'utente 30  
Servizio notte 66  
Singola linea esterna 25  
Smaltimento del prodotto 7  
Suoneria comune 61  
Suoneria parallela 21  
Suoneria silenziosa 77  
Suonerie 13

## **T**

Tastiera 83  
Toni e segnali acustici 12  
Trasferimento 37

## **U**

Unità opzionale 88

## **V**

Vivavoce 36  
Volume 76  
Volume della suoneria 77  
Volume microtelefono e altoparlante 76

Grazie alla sua avanzata tecnologia, Ericsson rappresenta il futuro delle comunicazioni mobili e Internet a banda larga, offrendo soluzioni innovative in più di 140 paesi, contribuisce alla creazione delle più importanti società di telecomunicazioni a livello internazionale.

Ericsson Enterprise AB  
Tutti i diritti riservati.  
Per domande relative al prodotto,  
contattare il Certified Sales Partner di Ericsson Enterprise.  
Visitare inoltre il sito Web all'indirizzo <http://www.ericsson.com/enterprise>.

© Ericsson Enterprise AB 2006  
IT/LZT 103 060 R4B